



# Kairo

Bedienungsanleitung / Mode d'emploi / Istruzioni operative  
Instructions for use / Bedieningshandleiding

1



**Bedienungsanleitung** **S.** **4 - 12**

**D**

**Mode d'emploi** **P.** **13 - 20**

**F**

**Istruzioni operative** **P.** **22 - 29**

**I**

**Instructions for use** **P.** **30 - 37**

**GB**

**Bedieningshandleiding** **P.** **39 - 46**

**NL**

## Sehr geehrte Hase Kundin, sehr geehrter Hase Kunde,

diese Bedienungsanleitung enthält wichtige Informationen zur Sicherheit und der Bedienung Ihres Kaminofens Kairo. Bitte lesen Sie diese vor der ersten Inbetriebnahme sorgfältig durch.

Ergänzend liegt Ihrem Kaminofen Kairo eine allgemeine Bedienungsanleitung (Teil II) mit weiteren Hinweisen und nützlichen Tipps im Umgang mit Hase Kaminöfen bei.

Wir wünschen Ihnen viel Freude mit Ihrem Kaminofen Kairo.

Ihre  
Hase Kaminofenbau GmbH

Inhalt	Seite
1. Allgemein .....	4
1.1 Definition der Warnhinweise.....	4
2. Bedienungselemente.....	5
3. Sicherheitsabstände .....	6
4. Brennstoffmenge und Wärmeleistung .....	7
5. Erste Inbetriebnahme .....	7
6. Anfeuern.....	8
7. Nachlegen / Heizen mit Nennleistung .....	8
8. Heizen mit kleiner Wärmeleistung (Österreich) .....	9
9. Entleeren des Aschetresors .....	9
10. Technische Daten .....	10
12. Zusätzliche Angaben für Österreich.....	11
13. EG - Konformitätserklärung.....	11
14. Typenschild .....	12

## 1. Allgemein

Dieser Abschnitt enthält wichtige Hinweise zum Gebrauch dieser technischen Dokumentation. Bei der Erstellung der Texte wurde mit großer Sorgfalt vorgegangen. Dennoch sind wir für Verbesserungsvorschläge und Hinweise auf Fehler jederzeit dankbar.

© Hase Kaminofenbau GmbH

### 1.1 Definition der Warnhinweise



#### **WARNUNG!**

Dieses Symbol warnt vor einer möglicherweise gefährlichen Situation. Das Nichtbeachten dieser Warnung kann schwere Verletzungen zur Folge haben oder sogar zum Tode führen.



#### **VORSICHT!**

Dieses Zeichen weist auf eine mögliche gefährliche Situation hin. Nichtbeachtung kann Sachschäden oder Verletzungen von Personen zur Folge haben.



#### **HINWEIS!**

Hier finden Sie zusätzliche Anwendungstipps und nützliche Informationen.

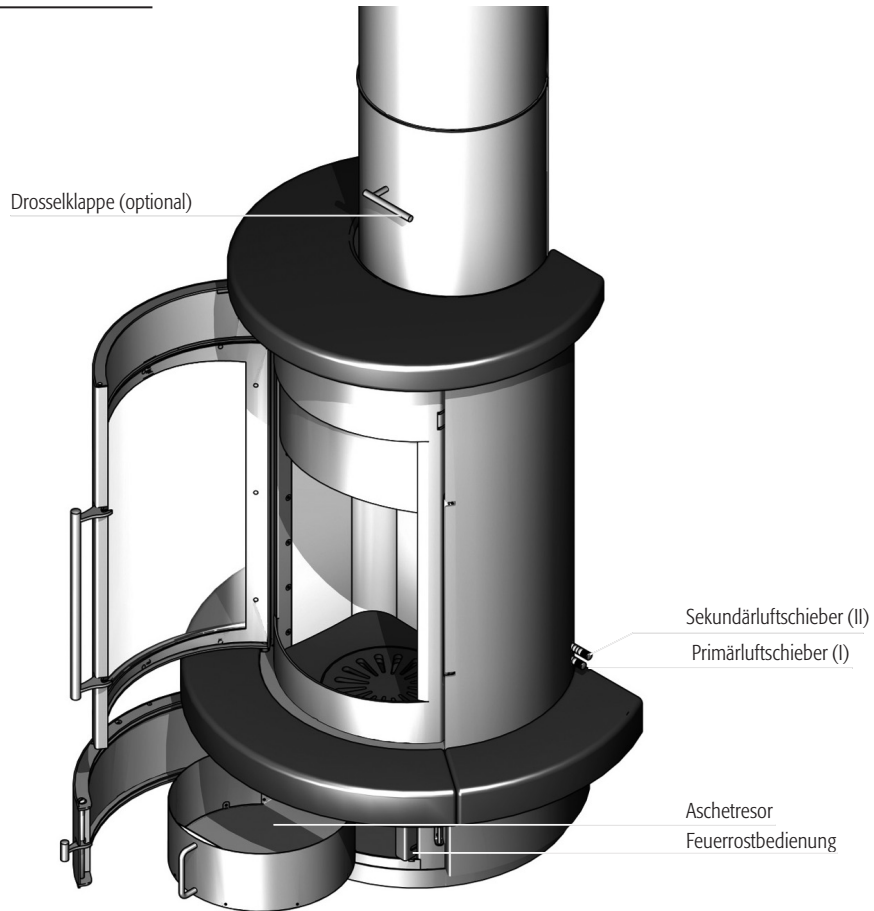


#### **UMWELT!**

So gekennzeichnete Stellen geben Informationen zum sicheren und umweltschonenden Betrieb sowie zu Umweltvorschriften.

## 2. Bedienungselemente

---



### 3. Sicherheitsabstände

Die Kamin-Esse (Rauchrohrverkleidung) muss nach hinten einen Wandabstand von 1 cm einhalten, zur Zimmerdecke bei brennbaren Materialien oder tragenden Bauteilen einen Mindestabstand von 20 cm einhalten (s. Abb. 1).

Der Rauchrohranschluss muss zur Zimmerdecke bei brennbaren Baustoffen und tragenden Bauteilen einen Abstand von mindestens 40 cm einhalten.

Bei Aufstellung ohne Kamin-Esse ist zwischen dem Verbindungsstück zum Schornstein und brennbaren Materialien ein Mindestabstand von 40 cm einzuhalten (s. Abb. 2).

Ein Deckenanschluss ist in Deutschland nur ohne Kamin-Esse zulässig und unterliegt den jeweiligen örtlich geltenden Bestimmungen. Außerhalb Deutschlands ist der Deckenanschluss mit Kamin-Esse unter Einhalten der länderspezifischen Auflagen möglich.



#### WARNUNG!

**Bei brennbaren Fußbodenmaterialien (z.B. Holz, Laminat, Teppich) ist eine Bodenplatte aus nicht brennbarem Material vorgeschrieben (z.B. Fliesen, Sicherheitsglas, Schiefer, Stahlblech).**

**Die Bodenplatte muss den Grundriss des Kaminofens vorne um mindestens 50 cm und seitlich um mindestens 19 cm überragen (Abb. 4).**

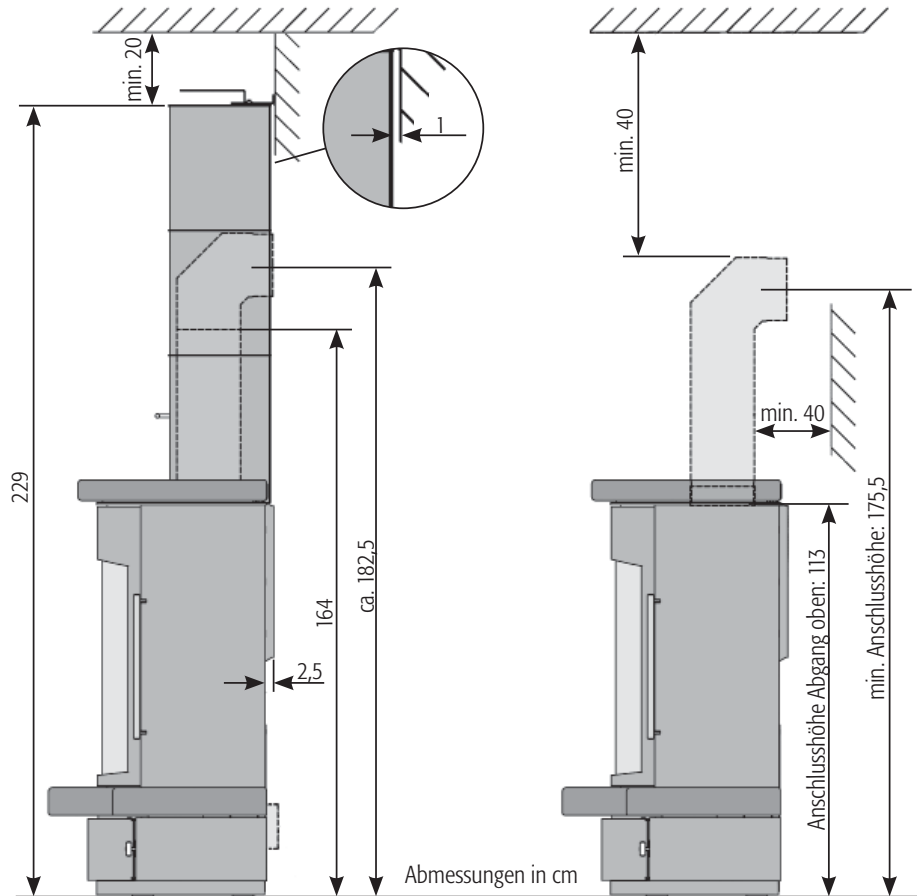


Abb. 1 Aufstellung mit Esse

Abb. 2 Aufstellung ohne Esse

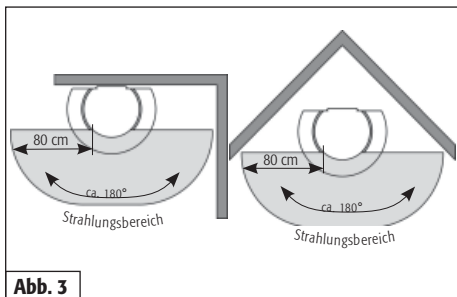


Abb. 3

Angaben in cm.

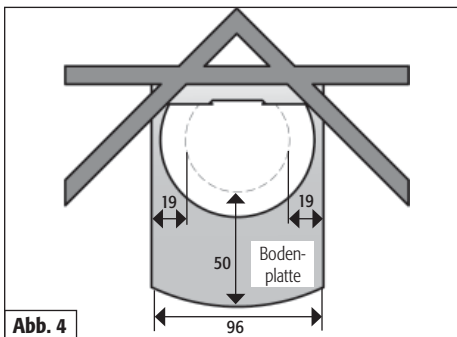


Abb. 4

Angaben in cm.

#### 4. Brennstoffmenge und Wärmeleistung

Welche Wärmeleistung Sie erzielen, hängt davon ab, wie viel Brennstoff Sie in den Ofen hineinlegen. Achten Sie darauf, beim Nachlegen nie mehr als maximal 2,5 kg Brennstoff in den Ofen einzufüllen. Legen Sie mehr ein, besteht die Gefahr der Überhitzung. Schäden am Kaminofen oder ein Kaminbrand können die Folge sein.



##### HINWEIS!

Wenn Sie 2,5 kg Holzscheite mit einer Scheitlänge von max. 30 cm einlegen, erreichen Sie bei einer Brenndauer von ca. 55 Minuten eine Wärmeleistung von ca. 9 kW.



##### HINWEIS!

Wenn Sie 1 kg Holzscheite mit einer Scheitlänge von ca. 25 cm einlegen, erreichen Sie bei einer Brenndauer von ca. 40 Minuten eine Wärmeleistung von ca. 4,5 kW.

Der Kairo ist eine Zeitbrand-Feuerstätte, bitte geben Sie immer nur eine Lage Brennstoff auf.

#### 5. Erste Inbetriebnahme



##### HINWEIS!

Beim Transport zu Ihnen kann sich im Inneren des Ofens Kondensatfeuchte ansammeln, die unter Umständen zum Wasseraustritt am Ofen oder an den Rauchrohren führen kann. Trocknen Sie die feuchten Stellen umgehend ab.

Die Oberfläche Ihres Kaminofens wird vor der Farbbeschichtung mit Strahlgut vorbereitet. Trotz sorgfältiger Kontrolle können Reste im Ofenkörper verbleiben und sich bei der Aufstellung Ihres Kaminofens lösen und herausfallen.



##### HINWEIS!

Um mögliche Schäden zu vermeiden, saugen Sie die Stahlkugeln sofort mit dem Staubsauger auf.

Bei der ersten Inbetriebnahme jedes Kaminofens kommt es durch die Hitzeentwicklung zur Freisetzung flüchtiger Bestandteile aus der Beschichtung des Ofens, den Dichtbändern und den Schmierstoffen sowie zu Rauch- und Geruchsentwicklungen.

Bei erhöhter Brenntemperatur dauert dieser einmalige Vorgang ca. 4 bis 5 Stunden. Damit Sie diese erhöhte Brenntemperatur erreichen, erhöhen Sie die in Kapitel 7 „Nachlegen / Heizen mit Nennwärmeleistung“ empfohlene Brennstoffmenge um ca. 25%.



##### VORSICHT!

Um Gesundheitsbeeinträchtigungen zu vermeiden, sollte sich während dieses Vorganges

**niemand unnötig in den betroffenen Räumen aufhalten. Sorgen Sie für eine gute Belüftung und öffnen Sie Fenster und Außentüren. Wenn notwendig benutzen Sie einen Ventilator zum schnelleren Luftaustausch.**

Sollte beim ersten Heizvorgang die maximale Temperatur nicht erreicht worden sein, kann auch später noch kurzzeitig Geruchsentwicklung auftreten.

## 6. Anfeuern

In der Anfeuerungsphase können höhere Emissionswerte auftreten, deshalb soll diese Phase möglichst kurz sein.

Die in der Tabelle 1 (siehe Abb. rechts) beschriebenen Schieberstellungen sind eine Empfehlung, die bei den Normprüfungen ermittelt wurden. Passen Sie, je nach Witterungsbedingungen und Zugverhalten des Schornsteins, die Schieberstellungen Ihres Kairo an die vorherrschenden Gegebenheiten an.



**HINWEIS!**  
Der Kairo darf nur geschlossen betrieben werden. Die Feuerraumtür dürfen Sie nur zum Nachlegen des Brennstoffes öffnen.



**WARNING!**  
Verwenden Sie zum Anzünden niemals Benzin, Spiritus oder andere brennbare Flüssigkeiten.

## Anfeuern

Vorgehensweise	Stellung der Bedienelemente
Evtl. vorhandene Drosselklappe ganz öffnen	Griff Drosselklappe in Längsrichtung des Rohres stellen
Feuerrost öffnen	Feuerrostschieber herausziehen
Primärluft vollständig öffnen	Primärluftschieber (I) ganz herausziehen (Abb. 5)
Sekundärluft vollständig öffnen	Sekundärluftschieber (II) ganz herausziehen (Abb. 5)
Restasche und evtl. unverbrannte Holzkohle mit Feger zur Mitte kehren	
Legen Sie in die Mitte des Feuerraums 2-3 kleine Scheite auf diese schichten Sie die Anzündhilfe und ca. 0,5 kg Holzspäne	Feuerraumtür öffnen
Anzündhilfe anzünden	Feuerraumtür schließen
Den Sekundärluftschieber (II) stellen Sie später auf die Idealstellung (ca. 15-20 min.)	Sekundärluftschieber (II) auf Einkerbung 3 bis 4
Primärluft einstellen	Primärluftschieber (I) schließen

Tab. 1

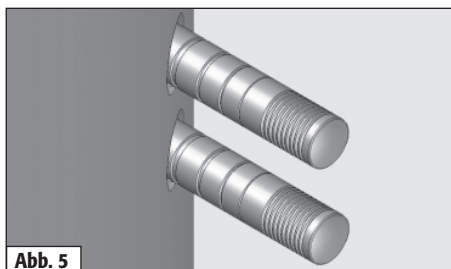


Abb. 5

## 7. Nachlegen / Heizen mit Nennleistung

Das Nachlegen sollte dann erfolgen, wenn die Flammen des vorherigen Abbrandes gerade erloschen sind.

### Nachlegen / Heizen mit Nennleistung

Vorgehensweise	Stellung der Bedienelemente
Evtl. vorhandene Drosselklappe ganz öffnen	Griff der Drosselklappe in Längsrichtung des Rohres stellen
Bedienelemente einstellen	Primärluftschieber (I) schließen Sekundärluftschieber (II) auf Einkerbung 3-4 (Abb. 6)
Feuerraumtür langsam öffnen, damit kein Rauch in den Aufstellungsraum gelangt	
Feuerrost schließen	Feuerrostschieber hindrücken
Zwei Holzscheite à ca. 2,5 kg mit ca. 30 cm Länge mittig auf dem Feuerrost platzieren	

Tab. 2

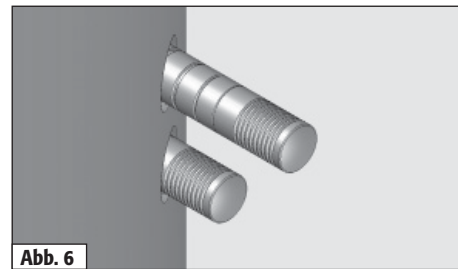


Abb. 6

## 8. Heizen mit kleiner Wärmeleistung (während der Übergangszeit)

Die Wärmeleitung Ihres Kairo können Sie durch die Menge des Brennstoffs beeinflussen.



### HINWEIS!

**Drosseln Sie die Verbrennung nicht durch zu geringe Luftzufuhr. Dies führt beim Heizen mit Holz zu einer unvollständigen Verbrennung und der Gefahr einer explosionsartigen Verbrennung angesammelter Holzgase (Verpuffung).**

### Heizen mit kleiner Wärmeleistung

Vorgehensweise	Stellung der Bedienelemente
Feuerrost schließen	Feuerrostschieber hineindrücken
Primärluft schließen	Primärluftschieber (I) ganz hineindrücken (Abb. 7)
Sekundärluft einstellen	Sekundärluftschieber (II) auf Einkerbung 3 (Abb. 7)
Zwei dünne Scheite Holz (mit ca. 1 kg Gesamtgewicht und 25 cm Länge) in Längsrichtung im Feuerraum platzieren	

Tab. 3

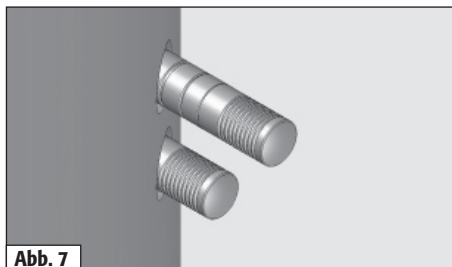


Abb. 7

## 9. Entleeren des Aschetresors

Entsorgen Sie die Asche sicherheitshalber nur in erkaltetem Zustand. Während der Ascheaufnahme befindet sich der Deckel unter dem Aschetresor.

Nehmen Sie den Aschetresor mit dem darunter befindlichen Deckel heraus. Schieben Sie den Deckel auf den Aschetresor, so dass dieser verschlossen ist. Die leichte Asche kann nun nicht mehr verfliegen und Ihre Wohnung bleibt sauber. Das Einsetzen des Aschetresors erfolgt in umgekehrter Reihenfolge.



### VORSICHT!

**Ein wachsender Aschekegel kann die Zufuhr von Primärluft beeinträchtigen oder sogar versperren. Achten Sie darauf, dass der Luftweg für die Primärluft zwischen Aschetresor und Aschefachboden frei bleibt.**

## 10. Technische Daten

Kaminofen **Kairo**, geprüft nach **DIN-EN 13240 : 2001 + A2 2004 und Art. 15 a B-VG (Österreich)**, darf nur mit geschlossenem Feuerraum betrieben werden und ist für die Mehrfachbelegung des Schornsteins geeignet.

**VKF-Nr.:** 13698

Zur Bemessung des Schornsteins nach EN 13384-Teil 1 u. 2 gelten folgende Daten:

Brennwerte	Scheitholz	
Nennwärmeleistung	9	kW
Abgasmassenstrom	8	g/s
Abgasstutzentemperatur	310	°C
Mindestförderdruck bei Nennwärmeleistung	11	Pa
CO-Gehalt bei 13% O <sub>2</sub>	917	mg/m <sup>3</sup>
Wirkungsgrad	78	%
Feinstaub	37	mg/m <sup>3</sup>

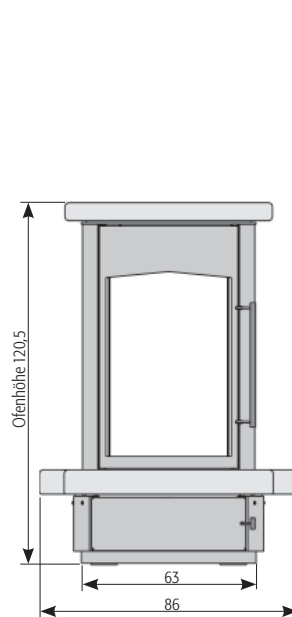
Die auf dem Geräteschild angegebene Nennwärmeleistung von **9 kW** ist je nach der Isolierung des Gebäudes ausreichend für **35 bis 130 m<sup>2</sup>** (ohne Gewähr).

Abmessungen:	Höhe	Breite	Tiefe
<b>Ofen</b>	120,5 cm	86 cm	65 cm
<b>Feuerraum</b>	49 cm	40 cm	31 cm

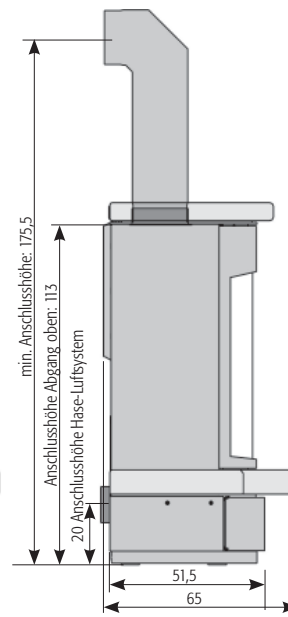
Gewicht (Keramik / Speckstein):	260 / 327	kg
Feuerraumöffnung:	1800	cm <sup>2</sup>
Rauchrohrdurchmesser:	18	cm
Rohrdurchmesser Hase-Luftsystem*:	10	cm

\*Für separate Luftzufuhr in Niedrigenergiehäusern und bei unzureichender Verbrennungsluftversorgung im Aufstellungsraum

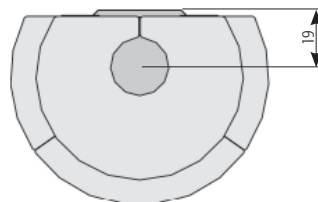
Vorderansicht



Seitenansicht



Aufsicht



Abmessungen in cm

## 11. Zusätzliche Angaben für Österreich:

**Prüfberichtsnummer (A):** RB BF1-Hn 1169

Zur Bemessung des Schornsteins nach EN 13384-1 /-2 gelten folgende Daten:

Nennwärmeleistung	9	kW
Heizleistung min./max.	4,5 - 9,9	kW
Brennstoff	Holz	
Brennstoffwärmeleistung	12,7	kW
Abgasmassenstrom	8,0	g/s
Abgasstutzentemperatur	310	°C
Mindestförderdruck bei Nennwärmeleistung	11	Pa

Emissionswerte:

CO	585	mg / MJ
NOx	75	mg / MJ
HC	48	mg / MJ
Staub	27	mg / MJ
Wirkungsgrad	78	%

Datum der Typenprüfung: 09.10.2002

## 12. EG - Konformitätserklärung

Das Original der Konformitätserklärung und die zugehörigen Unterlagen sind beim Hersteller hinterlegt.

Der Hersteller: Hase Kaminofenbau GmbH  
Niederkircherstr. 14  
D-54294 Trier

erklärt hiermit, dass der Raumheizer für feste Brennstoffe mit der Handelsbezeichnung:

### Kairo

konform ist mit den Bestimmungen der:

EG- Bauproduktenrichtlinie 89/106/EWG sowie dem Mandat M129

und mit der folgenden harmonisierten Norm übereinstimmt:

EN 13240:2001+EN 13240:2001/ A2: 2004

Eine Prüfung des Raumheizers für feste Brennstoffe auf Übereinstimmung mit den Anforderungen der Norm erfolgte bei der notifizierten Prüfstelle :

RWE Power AG  
Feuerstättenprüfstelle  
D-50226 Frechen  
Kennziffer: NRW 16

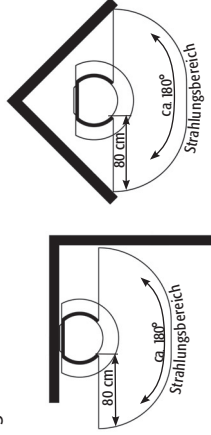
Trier den 17.01.2011

Fernando Najera, Geschäftsführer

Die Sicherheitshinweise der dem Produkt beiliegenden Montage und Bedienungsanleitung sind zu beachten.

### 13. Typenschild

Sicherheitsabstände zu brennbaren Materialien  
Distances de sécurité par rapport à des matériaux inflammables  
Distanze di sicurezza da materiali combustibili  
Safety distances from flammable materials  
Veiligheidsafstanden van brandbare materialen



Raumheizer Typ: **Kairo**

**EN 13240:2001+EN 13240:2001/ A2: 2004**

Zeitbrandfeuerstätte für geschlossenen Betrieb

**Gerät ist für eine Mehrfachbelegung des Schornsteins geeignet**

**Heizleistung:** 9 kW

**zulässige Brennstoffe:**

Scheitholz

**CO-Emission: ( bei 13 % O<sub>2</sub> ) < 1250 mg/Nm<sup>3</sup>**

Scheitholz  
0,07 %

**Staub-Emission: ( bei 13% O<sub>2</sub> ) < 40 mg/Nm<sup>3</sup>**

**Mittlere Abgastemperatur:** 310 °C

**Energieeffizienz:** 78 %

**Prüfzeichen VKF** Nr.: 13698

**Geprüft nach**

ART 15a-B-VG (A)

**Prüfberichtsnummer(A) :** RB BF1-Hh 1169

**Wärmeleistungsbereich-Min/Max:** 4,5-9,9 kW

**Brennstoffwärmeleistung:** 12,6 kW

**CE**  
06

Hase Kaminofenbau GmbH D 54294 Trier

## Chère cliente, Cher client,

Le présent manuel d'utilisation contient des informations importantes pour la sécurité et l'utilisation de votre poêle-cheminée Kairo. Veuillez le lire attentivement avant la première mise en service.

En complément, vous trouverez en annexe un manuel d'utilisation général (partie II) qui vous donnera des indications et des astuces utiles sur votre poêle-cheminée Hase.

Nous espérons que votre poêle-cheminée Kairo vous apportera entière satisfaction.

Votre spécialiste en poêles-cheminées,  
Hase Kaminofenbau GmbH

Table des matières	Page
1. Généralités.....	13
1.1. Définition des symboles d'avertissement.....	13
2. Eléments de commande.....	14
3. Distances de sécurité.....	15
4. Quantité de combustible et puissance calorifique.....	16
5. Première mise en service.....	16
6. Allumage.....	17
7. Alimentation / Chauffer avec une puissance calorifique nominale.....	17
8. Vider le cendrier.....	18
9. Caractéristiques techniques.....	19
10. Déclaration de conformité CE.....	20

## 1. Généralités

Ce paragraphe contient des informations importantes sur l'utilisation de cette documentation technique. Les textes ont été rédigés avec beaucoup de soin. Malgré tout, nous sommes ouverts à toute proposition d'amélioration et vous remercions de nous signaler les erreurs éventuelles.

© Hase Kaminofenbau GmbH

### 1.1 Définition des symboles d'avertissement



#### ATTENTION!

**Ce symbole signale une situation potentiellement dangereuse. Le non-respect de cet avertissement peut entraîner de graves blessures, voire même provoquer la mort.**



#### PRECAUTION!

**Ce symbole signale une situation potentiellement dangereuse. Le non-respect peut entraîner des dommages matériels ou corporels.**



#### REMARQUE!

**Vous trouverez ici des conseils d'utilisation complémentaires et des informations utiles.**

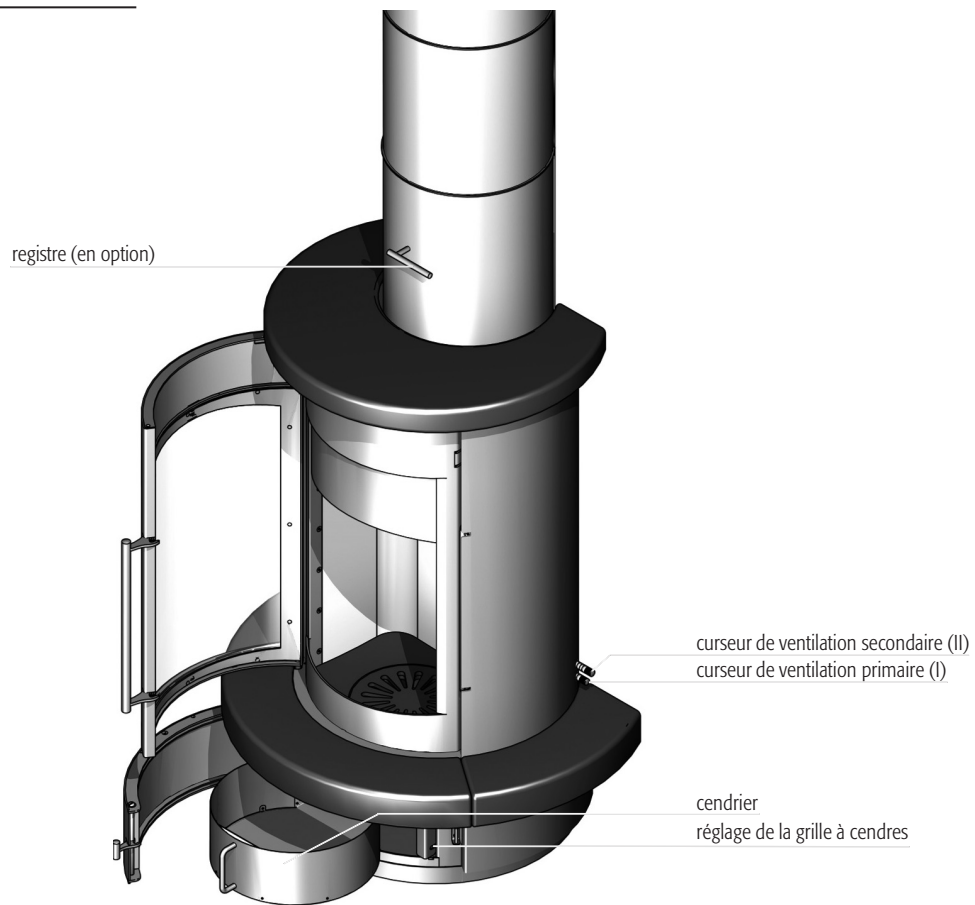


#### ENVIRONNEMENT!

**Les endroits munis de ce symbole donnent des informations sur un fonctionnement en toute sécurité et respectueux de l'environnement, ainsi que sur les prescriptions relatives à l'environnement.**

## 2. Éléments de commande

---



### 3. Distances de sécurité

Une distance minimale de 1 cm doit être respectée entre le mur et l'habillage du tuyau des fumées. En cas de présence de matériaux inflammables ou d'éléments porteurs, cette distance doit être de 20 cm par rapport au plafond (fig. 1). En cas de raccordement mural, la distance de sécurité minimale entre le dessus du conduit d'évacuation des fumées et le plafond doit être de 40 cm en cas de présence de matériaux de construction inflammables et d'éléments porteurs (fig. 2). En cas de raccordement au plafond, un espace de minimum 5 cm entre le plafond et l'habillage du tuyau des fumées est obligatoire pour l'évacuation de l'air chaud ; il est en outre soumis à la réglementation locale en vigueur.



#### ATTENTION!

**Si le matériau du revêtement de sol est inflammable (p.ex. bois, stratifié, moquette), la réglementation de sécurité incendie prescrit l'installation d'une plaque en matériau ininflammable (p.ex. carrelage, verre sécurité, ardoise, tôle d'acier).**

**La taille de cette plaque de sol doit dépasser le tracé du poêle-cheminée d'au moins 50 cm devant et d'au moins 19 cm sur les côtés (fig. 4).**

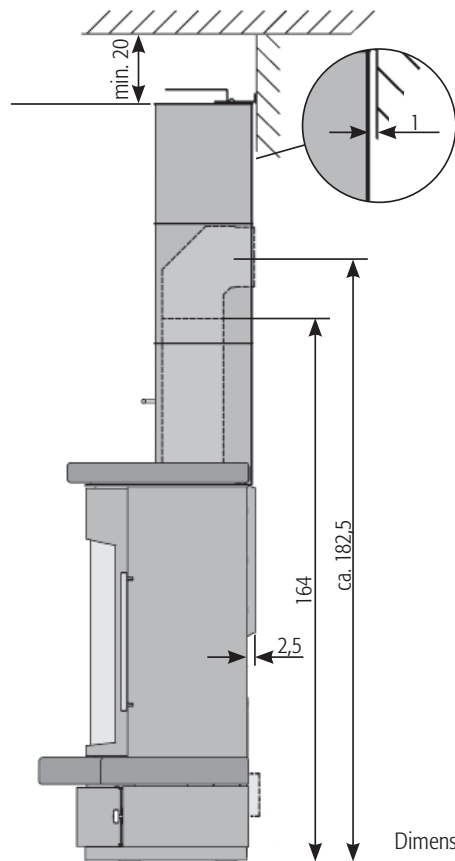


Fig. 1 Installation avec cache de conduit

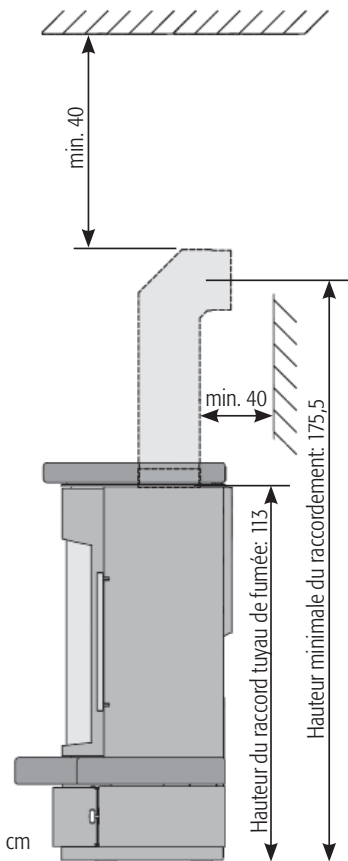


Fig. 2 Installation sans cache de conduit

Dimensions en cm

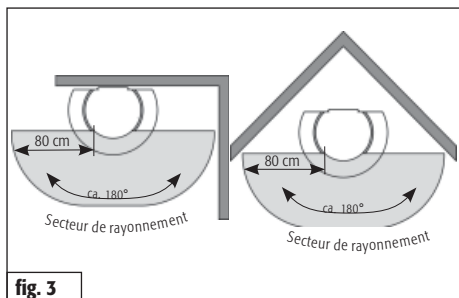


fig. 3

Dimensions en cm

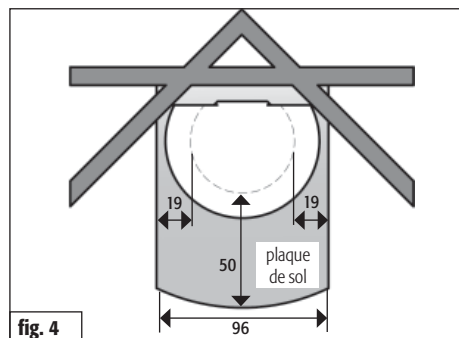


fig. 4

Dimensions en cm

#### 4. Quantité de combustible et puissance calorifique

La quantité de combustible déposée dans le foyer de votre poêle-cheminée déterminera sa puissance calorifique. Lorsque vous rechargez, veillez à ne jamais dépasser une charge de 2,5 kg de combustible. En cas de dépassement de cette quantité, il y a un risque de surchauffe pouvant endommager la poêle-cheminée ou provoquer un feu de cheminée.

##### **i** REMARQUE!

**On obtient une puissance calorifique d'environ 9 kW avec un chargement de 2,5 kg de bûches d'une longueur de max. 30 cm, pour une durée de combustion d'environ 55 minutes.**

##### **i** REMARQUE!

**On obtient une puissance calorifique d'environ 4,5 kW avec un chargement de 1 kg de bûches d'une longueur de max. 25 cm, pour une durée de combustion d'environ 40 minutes.**

Le poêle Kairo est un foyer à accumulation, ne mettez jamais plus d'une couche de combustible.

#### 5. Première mise en service

##### **i** REMARQUE!

**Lors du transport à votre domicile, il se peut que de la condensation se soit accumulée à l'intérieur du poêle. Celle-ci peut éventuellement entraîner l'apparition d'eau de condensation au niveau du poêle ou des conduits de fumée. Essayez rapidement ces traces d'humidité.**

Avant l'application de la peinture, la surface de votre poêle-

cheminée a été décapée dans un atelier de grenailage. Malgré un contrôle minutieux de notre part, la présence de quelques petites grenailles dans le corps du poêle n'est pas exclue. Celles-ci se détachent et tombent hors du poêle lors de son installation.

##### **i** REMARQUE!

**Afin d'éviter toute détérioration éventuelle, enlevez immédiatement ces grenailles avec un aspirateur.**

A la première mise en service d'un poêle-cheminée, quel qu'il soit, le dégagement de la chaleur libère des particules volatiles présentes dans le revêtement du poêle, les bandes d'étanchéité et les lubrifiants, et provoque la formation de fumées et d'odeurs.

Avec une température de combustion élevée, ce processus unique dure de 4 à 5 heures. Pour atteindre une température de combustion élevée, augmentez la quantité de combustible recommandée au chapitre 7 „Alimentation/Chauffer avec une puissance calorifique nominale“ d'environ 25%.

##### **i** PRECAUTION!

**Pour éviter tout effet néfaste sur la santé, il faudrait éviter de séjourner inutilement dans les pièces concernées durant ce processus. Veillez à assurer une bonne aération et ouvrez les fenêtres et les portes extérieures. Si nécessaire, utilisez un ventilateur pour un échange plus rapide de l'air.**

Si la température maximale n'est pas atteinte à la première mise en service, il se peut que des odeurs se développent également par la suite sur de courtes périodes.

## 6. Allumage

La phase d'allumage devrait être la plus courte possible, dans la mesure où elle peut entraîner des niveaux de pollution de l'air plus importants.

Les positions des manettes de réglage d'air décrites au tableau 1 (voir fig. à droite) constituent des recommandations et ont été obtenues dans des conditions de test, conformément aux normes. Selon les conditions atmosphériques et le tirage de la cheminée, adaptez les positions des registres de votre poêle Kairo aux circonstances locales.



### REMARQUE!

**Ne faire fonctionner le poêle-cheminée Kairo que lorsqu'il est fermé. Ouvrez la porte du foyer uniquement pour l'alimenter en combustible.**



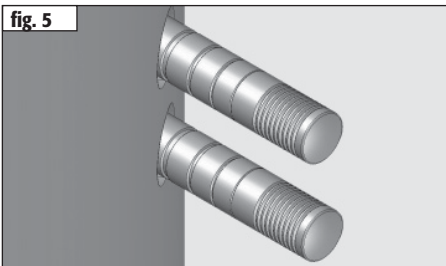
### ATTENTION!

**Pour allumer le feu, n'utilisez jamais d'alcool à brûler, d'essence ou un autre liquide inflammable.**

## Allumage

Opération	Position des manettes de réglage d'air
Grille de foyer ouverte	Tirer la commande de la grille de foyer
Ventilation primaire et secondaire ouverte	Tirer vers la droite le curseur de ventilation primaire (I) et secondaire (II) (fig. 5)
Avec une balayette, rassembler les cendres résiduelles et le charbon de bois imbrûlé au centre	
Placez 2-3 petites bûches au centre du foyer, puis l'aide à l'allumage et environ 0,5 kg de copeaux de bois	Ouvrir la porte du foyer
Allumer le matériau d'allumage à plusieurs endroits	Fermer la porte du foyer
Plus tard positionner le curseur de ventilation secondaire (II) sur la position idéale	Vanne d'air secondaire (II) sur réglage 3-4 (fig. 6)
Fermer l'air primaire	

Tab. 1



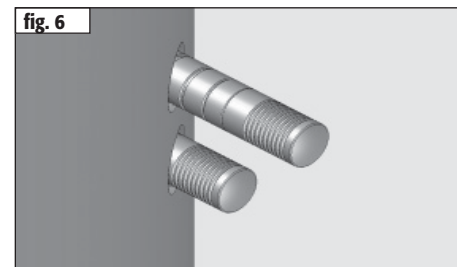
## 7. Alimentation / Chauffer avec une puissance calorifique nominale

L'alimentation du feu devrait se faire lorsque les flammes de la combustion précédente viennent tout juste de s'éteindre

## Alimentation

Opération	Position des manettes de réglage d'air
Position appropriée des commandes	Fermer de ventilation primaire (I) en position 2, Curseur le ventilation secondaire (II) en position 3 - 4 (fig. 6)
Ouvrir lentement la porte du foyer de sorte que la fumée ne se dissipe pas dans la pièce	
Fermer la grille	Pousser la réglette de la grille du foyer
Placer deux bûches d'un poids total d'environ 2,5 kg à la verticale contre le support. Ne disposer qu'une seule couche de combustible	
Fermer la porte du foyer	

Tab. 2



## 8. Vider le cendrier

---

Pour des raisons de sécurité, ne ramassez les cendres qu'une fois qu'elles ont refroidi. Durant le ramassage des cendres, le couvercle se trouve sous le cendrier.

Enlevez le cendrier avec le couvercle qui se trouve en dessous. Rabattez le couvercle sur le cendrier pour que ce dernier soit fermé. Les cendres légères ne peuvent plus se répandre et votre habitation reste propre. La remise en place du cendrier se fait en sens inverse.



### **PRECAUTION !**

**Un gros tas de cendres peut entraver l'alimentation en air primaire, voire même la bloquer. Veillez à ce que la voie pour l'air primaire entre le cendrier et le fond du compartiment à cendres reste dégagée.**

## 9. Caractéristiques techniques

Poêle-cheminée **Kairo**, certifié selon **DIN-EN 13240 : 2001 + A2 2004 et Art. 15a B-VG (Autriche)** ; peut s'utiliser exclusivement lorsque la porte du foyer est fermée ; permet plusieurs raccordements à une cheminée.

**n° VKF:** 13698; **n° du rapport d'essai (A):** RB BF1-Hn 1169

Pour les dimensions de la cheminée selon la norme EN 13384-1/2, se baser sur les données suivantes:

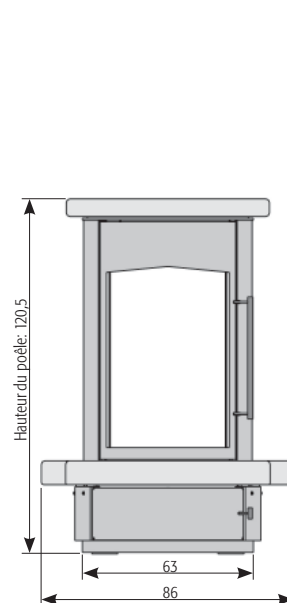
Valeurs de combustion	Bois	
Puissance calorifique nominale	9	kW
Flux massique des gaz d'échappement	8	g/s
Température à la tubulure des gaz d'échappement	310	°C
Pression minimum de refolement à la puissance calorifique nominale	11	Pa
Teneur en CO pour 13% de O2	917	mg/m <sup>3</sup>
Efficacité énergétique	78	%
Particules fines	37	mg/m <sup>3</sup>

Dimensions:	Hauteur	Largeur	Profondeur
<b>Poêle</b>	120,5 cm	86 cm	65 cm
<b>Foyer</b>	49 cm	40 cm	31 cm

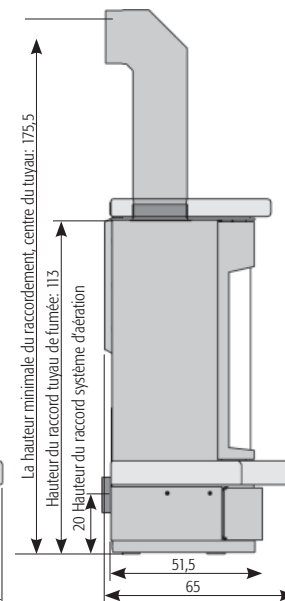
Poids (céramique / pierre ollaire):	260 / 327	kg
Ouverture du foyer:	1800	cm <sup>2</sup>
Diamètre du tuyau de fumée:	18	cm
Diamètre du tuyau du système d'air Hase*	10	cm

\*Pour une arrivée d'air séparée dans les maisons basse énergie et en cas d'alimentation insuffisante en air de combustion dans la pièce où le poêle est installé.

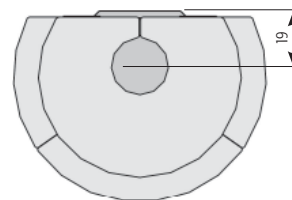
Vue de face



Vue de côté



Vue d'en haut



Dimensions en cm

## 10. Déclaration de conformité CE

---

L'original de la déclaration de conformité et les documents correspondants sont disponibles auprès du fabricant.

Le fabricant: Hase Kaminofenbau GmbH  
Niederkircherstr. 14  
D-54294 Trier

déclare par la présente que l'appareil de chauffage indépendant pour combustibles solides portant la dénomination commerciale :

### **Kairo**

est conforme aux dispositions de :

la directive CE sur les produits de construction 89/106/CEE ainsi que du mandat M129

et qu'il satisfait à la norme harmonisée suivante :

EN 13240:2001+EN 13240:2001/ A2: 2004

La conformité de l'appareil de chauffage indépendant pour combustibles solides avec les exigences de la norme a été contrôlée auprès de l'organisme de contrôle :

RWE Power AG  
Feuerstättenprüfstelle  
D-50226 Frechen  
Kennziffer: NRW 16

Trier, le 17.01.2011



Fernando Nejera, directeur

Respecter les consignes de sécurité jointes à la notice  
de montage et d'utilisation du produit.



## Gentili clienti Hase,

Queste istruzioni per l'uso contengono importanti informazioni relative alla sicurezza e all'utilizzo della vostra stufa camino Kairo. Vi preghiamo di leggerle attentamente prima di utilizzare per la prima volta la stufa camino.

La vostra stufa camino Kairo dispone inoltre di istruzioni per l'uso generali (parte II) con ulteriori importanti indicazioni e utili consigli su come usare le stufe camino Hase.

Vi auguriamo tante ore liete passate accanto alla vostra stufa camino Kairo.

Hase Kaminofenbau GmbH

Indice	Pagina
1. Indicazioni generali.....	22
1.1. Definizione delle avvertenze.....	22
2. Comandi.....	23
3. Distanze di sicurezza.....	24
4. Quantità di combustibile e trasmissione del calore..	25
5. Prima messa in funzione.....	25
6. Accensione.....	26
7. Aggiunta di legna / Riscaldare con potenza nominale.....	26
8. Svuotamento del cassetto della cenere.....	27
9. Dati tecnici.....	28
10. Dichiarazione di conformità CE.....	29

## 1. Indicazioni generali

Questo capitolo contiene indicazioni importanti sull'uso del presente manuale operativo. Abbiamo prestato molta attenzione alla redazione dei testi. Saremo tuttavia grati per qualsiasi suggerimento di miglioramento e per la segnalazione di eventuali errori.

© Hase Kaminofenbau GmbH

### 1.1 Definizione delle avvertenze



#### AVVERTENZA!

**Questo simbolo avverte sulla possibilità che si verifichi una situazione pericolosa. Il mancato rispetto di questa avvertenza può avere come conseguenza lesioni gravi o addirittura mortali.**



#### ATTENZIONE!

**Questo segnale indica la possibilità che si verifichi una situazione pericolosa. Il mancato rispetto può avere come conseguenza danni alle cose o alle persone.**



#### CONSIGLIO!

**Qui troverete ulteriori consigli sull'utilizzo e informazioni utili.**

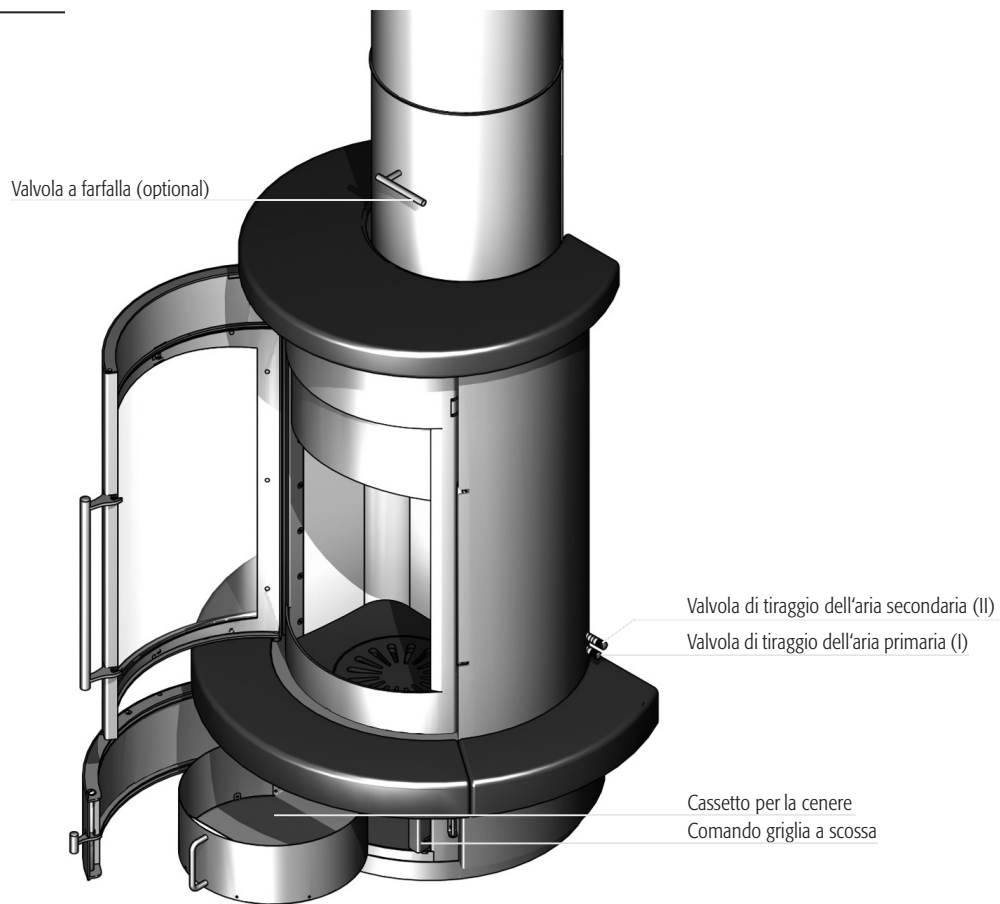


#### AVVERTENZA ECOLOGICA!

**I punti così contrassegnati forniscono informazioni su come utilizzare il prodotto in modo sicuro e ecologico e sulle norme legali per la tutela dell'ambiente.**

## 2. Comandi

---



### 3. Distanze di sicurezza

La cappa del camino (più precisamente il rivestimento del tubo di fumo) deve essere installata mantenendo una distanza dalla parete posteriore di 1 cm. La distanza minima dal soffitto in materiale incombustibile o dalle strutture portanti deve essere di 20 cm (v. fig. 2).

L'allacciamento al tubo di fumo deve presentare una distanza di almeno 40 cm dal soffitto in materiale incombustibile o dalle strutture portanti.

Nel caso di montaggio senza cappa è necessario mantenere una distanza minima di 40 cm tra l'elemento di giunzione al camino ed i materiali incombustibili (v. fig. 3).

L'allacciamento al soffitto è consentito soltanto senza cappa ed è soggetto alle singole disposizioni locali.



#### AVVERTENZA!

**Se i materiali del pavimento sono infiammabili (ad es. parquet in legno naturale o in laminato, moquette), la legge prescrive l'utilizzo di una piastra di base in un materiale non infiammabile (ad es. piastrelle, vetro di sicurezza, ardesia, lamiera in acciaio).**

**La piastra dovrà essere più ampia della base del camino di almeno 50 cm sul lato anteriore e di almeno 19 cm lateralmente (fig. 4).**

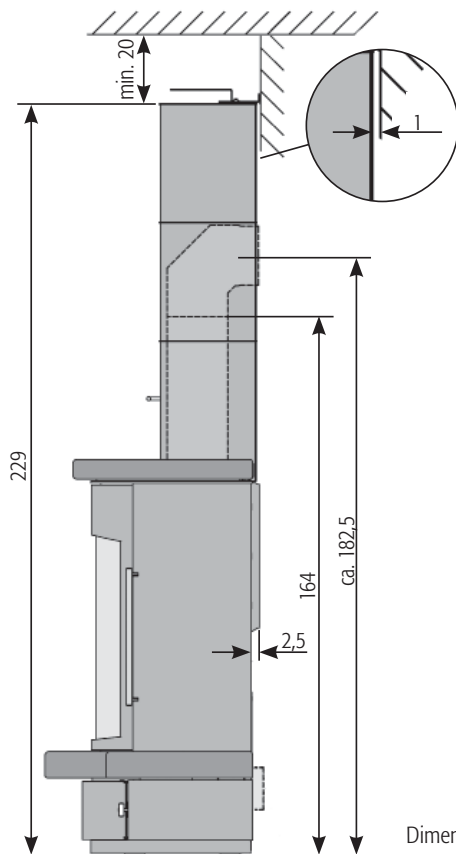


Fig. 1 Installazione con raccordo all'asse

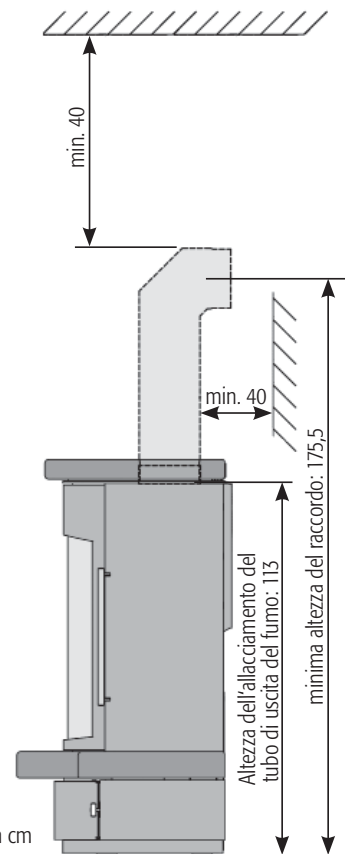
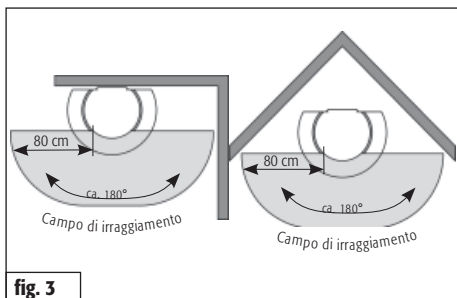
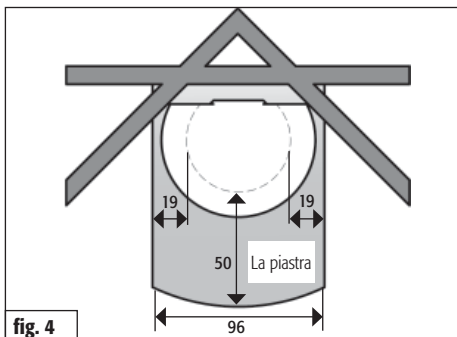


Fig. 2 installazione senza raccordo all'asse



Dimensioni in cm



Dimensioni in cm

#### 4. Quantità di combustibile e trasmissione del calore

La potenza termica prodotta dipende dalla quantità di combustibile inserita nella stufa camino. Fare attenzione quando si aggiunge legna di non riempire mai la stufa camino con più di 2 kg di combustibile. Se si inserisce una quantità maggiore di legna, esiste il pericolo di un surriscaldamento. Ciò potrebbe provocare danni alla stufa camino o anche l'incendio del camino.

##### **i** CONSIGLIO!

**Se si inseriscono ceppi di legno da 1,7 kg con una lunghezza massima di 30 cm, si ottiene una potenza termica di circa 7 kW per una durata della combustione di circa 45 minuti. (mattonelle di lignite: 1,7 kg / ca. 60 min.).**

##### **i** CONSIGLIO!

**Se si inseriscono ceppi di legno da 0,7 kg con una lunghezza massima di 25 cm, si ottiene una potenza termica di circa 4 kW per una durata della combustione di circa 35 minuti. (mattonelle di lignite: 0,8 kg / ca. 60 min.).**

Kairo è un focolare a fuoco intermittente. Inserire sempre solo uno strato di combustibile.

#### 5. Prima messa in funzione

##### **i** CONSIGLIO!

**Durante il trasporto al luogo di destinazione è possibile che si formi della condensa all'interno della stufa camino. Essa potrebbe causare una fuoriuscita di acqua dai canali da fumo della stufa camino. Asciugare immediatamente i punti umidi.**

La parte esterna della stufa camino viene sottoposta a sabbiatura prima di effettuare la verniciatura. Nonostante i nostri accurati controlli potrebbero rimanere residui all'interno della stufa camino che durante il montaggio potrebbero staccarsi e cader fuori.

##### **i** CONSIGLIO!

**Per evitare di verificarsi di danni, rimuovere immediatamente questi granuli di acciaio usando un aspirapolvere.**

Quando si mette per la prima volta in funzione la stufa camino, il calore prodotto causa la dispersione nell'ambiente dei componenti volatili presenti nel rivestimento della stufa camino, nelle guarnizioni e nei lubrificanti con produzione di fumo e di odori.

Con un'elevata temperatura di combustione questo fenomeno - che si verifica solo dopo la prima messa in funzione - avrà una durata di circa 4 - 5 ore. Per raggiungere questa temperatura elevata, aumentare di circa il 25% la quantità di combustibile consigliata al capitolo 7 „Aggiunta di legna / Riscaldare con potenza nominale“.



### ATTENZIONE!

Per evitare danni alla salute, fermarsi solo lo stretto necessario nei locali interessati da questo fenomeno. Effettuare una buona ventilazione dei locali aprendo le finestre e le porte esterne. Per rinnovare l'aria più rapidamente si potrà utilizzare un ventilatore.

Se durante la prima accensione la temperatura massima non sarà stata raggiunta, potrebbe verificarsi una nuova formazione di odori di breve durata durante l'accensione successiva.

## 6. Accensione

Durante la fase di accensione possono verificarsi valori di emissione più elevati. È pertanto opportuno ridurre al minimo questa fase.

Le posizioni della valvola descritte nella tabella n. 1 (si veda la figura sulla destra) sono state determinate nel corso dei collaudi effettuati e sono da considerarsi solo una raccomandazione. Adeguare le posizioni della valvola della stufa camino Kairo alle condizioni cKairotiche e al tiraggio del comignolo, in base alla situazione specifica.



### CONSIGLIO!

La stufa camino Kairo deve essere tenuta chiusa durante il funzionamento. Aprire lo sportello del focolare solo per aggiungere altra legna.



### AVVERTENZA!

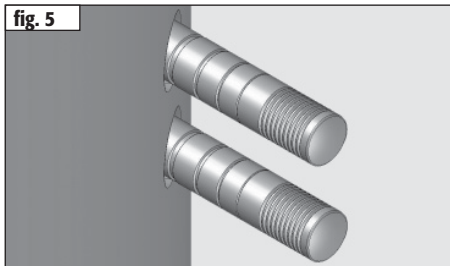
Non utilizzare mai per l'accensione alcool, benzina o altri combustibili liquidi.

## Accensione

Procedimento	Regolazione dei comandi
Aprire completamente la valvola a farfalla, se esistente	Posizionare la manopola della valvola a farfalla in direzione longitudinale rispetto al condotto
Aprire la griglia a scossa	Estrarre la valvola della griglia a scossa
Aprire completamente l'aria primaria e secondaria	Spingere la valvola di tiraggio dell'aria primaria (I) e secondaria (II) verso destra (fig. 5)
Con una scopa raccogliere verso il centro la cenere residua e l'eventuale carbone di legna incombusto	
Mettere al centro del focolare carta di giornale appallottolata, carta non patinata o trucioli di legna; accatastare circa 0,5 Kg. di trucioli e circa 1,5 Kg. di legna (2 ciocchi)	
Accendere il materiale da bruciare in più punti	
In seguito posizionate il paletto dell'aria secondaria (II) nella posizione ideale (circa 15-20 min.)	Portare il paletto dell'aria secondaria (II) in posizione 3-4 (fig. 6)
Chiudere l'aria primaria	

Tab. 1

fig. 5



## 7. Aggiunta di legna / Riscaldare con potenza nominale

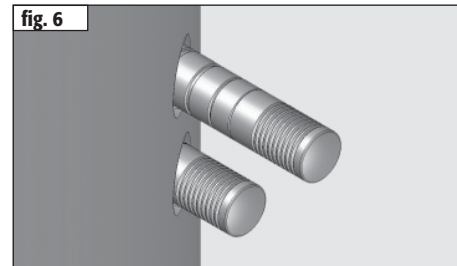
Aggiungere l'altra legna appena le fiamme della legna già consumata si sono spente.

## Aggiunta di legna

Procedimento	Regolazione dei comandi
Aprire completamente la valvola a farfalla, se esistente	Posizionare la manopola della valvola a farfalla in direzione longitudinale rispetto al condotto
Inserire i dispositivi di funzionamento	Chiudere il chiavistello dell'aria primaria, posizionare il chiavistello dell'aria secondaria sul contrassegno 3-4 (fig. 6)
Aprire lo sportello del focolare lentamente affinché non fuoriesca fumo nella stanza	
Chiudere la griglia a scossa	
Mettere due pezzi di legna (ca. 2,5 Kg.) in senso longitudinale.	
Chiudere lo sportello	

Tab. 2

fig. 6



## 8. Svuotamento del cassetto della cenere

---

Smaltire la cenere per motivi di sicurezza solo quando si è raffreddata. Quando si preleva la cenere, il coperchio deve trovarsi sotto il cassetto della cenere.

Estrarre il cassetto della cenere con il coperchio posto sotto di esso. Spingere il coperchio sul cassetto della cenere in modo tale da chiuderlo. La cenere, leggera, non potrà così sollevarsi e l'ambiente rimarrà pulito. Per rimettere il cassetto della cenere, effettuare l'operazione nell'ordine inverso.



### **ATTENZIONE!**

**Un accumulo eccessivo di cenere può pregiudicare l'apporto di aria primaria e anche bloccarla del tutto. Fare attenzione che lo spazio interposto tra il cassetto della cenere e il fondo del cassetto consenta il passaggio dell'aria primaria.**

## 9. Dati tecnici

Stufa-camino **Kairo, DIN-EN 13240 : 2001 + A2 2004 e Art. 15 a B-VG (Austria)**, può essere utilizzata solo con zona fuoco chiusa, con la possibilità di collegare più stufe a un camino. **N. VKF:** 13698; **Numero verbale di collaudo (A):** RB BF1-Hn 1169

Quanto alle dimensioni del camino, in conformità alla norma EN 13384-1 / 2 sono validi i dati seguenti:

Valori della combustione	Legna	
Puissance calorifique nominale	9	kW
Flux massique des gaz d'échappement	8	g/s
Température à la tubulure des gaz d'échappement	310	°C
Pression minimum de refoulement à la puissance calorifique nominale	11	Pa
Teneur en CO pour 13% de O2	917	mg/m <sup>3</sup>
Efficacité énergétique	78	%
Particules fines	37	mg/m <sup>3</sup>

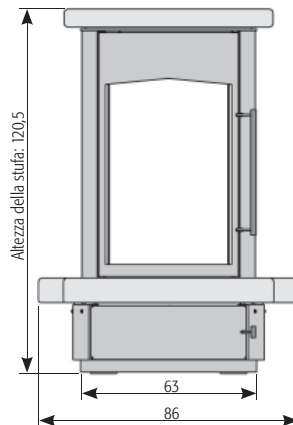
La potenza calorifica nominale di **9 kW** indicata sulla targhetta dell'apparecchio è sufficiente secondo l'isolamento della casa per **35 - 130 m<sup>2</sup>** (senza garanzia)

Misure:	Altezza	Larghezza	Profondità
<b>Stufa</b>	120,5 cm	86 cm	65 cm
<b>Zona fuoco</b>	49 cm	40 cm	31 cm

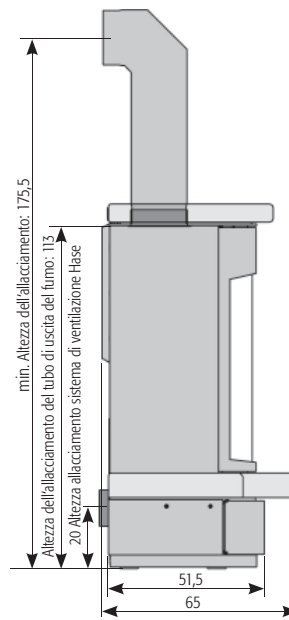
Peso (maiolica / steatite):	260 / 327	kg
Apertura zona fuoco:	1800	cm <sup>2</sup>
Diametro del canale da fumo:	18	cm
Diametro tubo sistema di ventilazione Hase*	10	cm

\*Per un'alimentazione di aria separata in case a basso consumo energetico ed in presenza di insufficiente aria di combustione in aree di esposizione

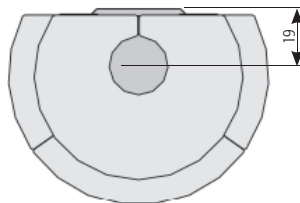
Vista frontale



Vista laterale



Vista dall'alto



Dimensioni in cm

## 10. Dichiarazione di conformità CE

---

L'originale della dichiarazione di conformità e i relativi documenti sono depositati presso il produttore.

Con la presente, il costruttore: Hase Kaminofenbau GmbH  
Niederkircherstr. 14  
D-54294 Trier

dichiara che l'apparecchio di riscaldamento indipendente a combustibili solidi, recante la denominazione commerciale:

### **Kairo**

è conforme alle disposizioni previste dalla:

Direttiva Europea 89/106/CEE per i prodotti da costruzione nonché al Mandato M129

e che è conforme alla seguente norma armonizzata:

EN 13240:2001+EN 13240:2001/ A2: 2004

Il seguente organismo di controllo notificato ha verificato che l'apparecchio di riscaldamento indipendente a combustibili solidi è conforme ai requisiti previsti dalla norma:

RWE Power AG  
Feuerstättenprüfstelle  
D-50226 Frechen  
Kennziffer: NRW 16

Trier li 17/01.2011



Fernando Najera , amministratore delegato

Le norme di sicurezza delle istruzioni per l'uso e il montaggio  
allegate al prodotto devono essere rispettate.

## Dear Hase customer,

These operating instructions provide important information about the safe operation and handling of your Kairo stove. Please read carefully through these operating instructions before using the stove for the first time.

In addition, your Kairo stove comes with general operating instructions (part II) containing further instructions and helpful tips on how to use Hase stoves.

Enjoy your Kairo stove!

Yours sincerely,  
Hase Kaminofenbau GmbH

Contents	Page
1. General Information .....	30
1.1. Definition of Safety Notes .....	30
2. Control Elements .....	31
3. Safety Distances .....	32
4. Fuel Load Sizes and Thermal Output .....	33
5. Initial Operation .....	33
6. Lighting the Fire .....	34
7. Adding Fuel / Heating at Nominal Thermal Output .....	34
8. Emptying the Ash Drawer .....	35
9. Technical Data .....	36
10. CE Declaration of Conformity .....	37

## 1. General Information

This section contains important information on using this technical documentation. Utmost care was taken in preparing this document. Nevertheless, suggestions for improvement and comments regarding any errors are always welcome.

© Hase Kaminofenbau GmbH

### 1.1 Definition of Safety Notes



#### **WARNING!**

**This symbol alerts you to a potentially hazardous situation. Non-compliance with this warning can cause severe injuries, or even death.**



#### **CAUTION!**

**This symbol alerts you to a potentially hazardous situation. Non-compliance can cause damage to property or injuries to persons.**



#### **NOTE!**

**Provides additional tips about using the stove as well as useful information.**

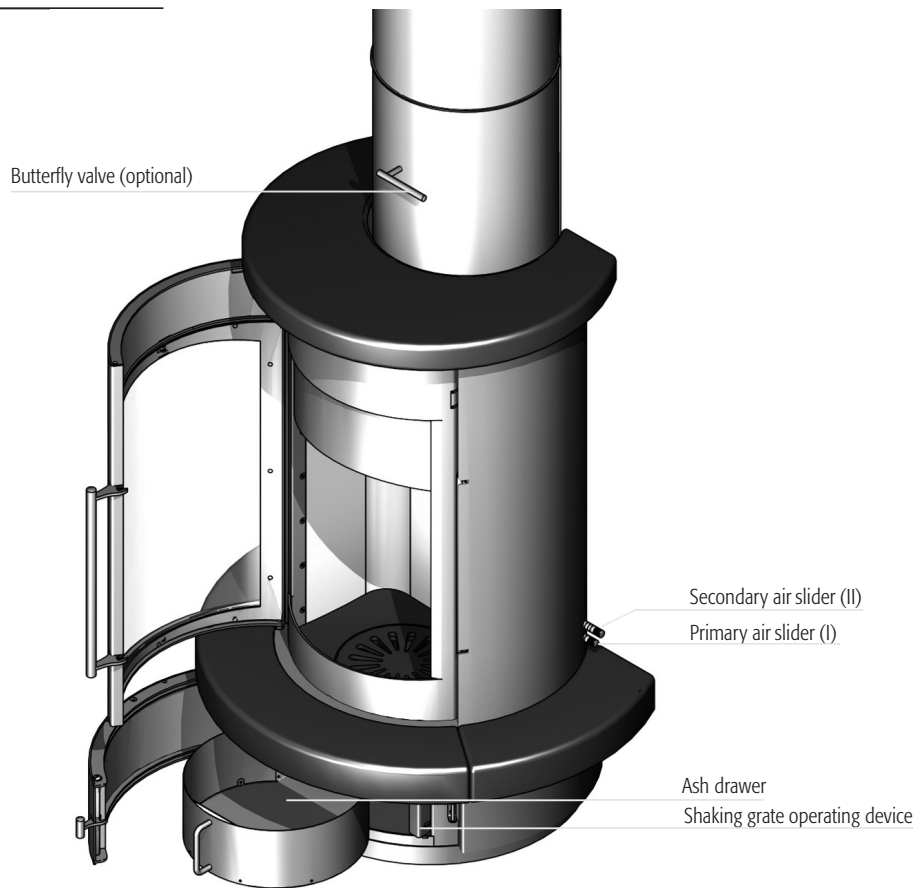


#### **ENVIRONMENT!**

**Sections marked with this symbol provide information about safe and environmentally-friendly operation as well as environmental laws and regulations.**

## 2. Control Elements

---



### 3. Safety Distances

The flue pipe cover has to adhere to a rear wall distance of 1 cm. For ceilings with flammable or combustible materials or load-bearing elements, a minimum distance of 20 cm has to be adhered to (see Fig. 1).

For ceilings containing flammable or combustible building materials and/or load-bearing elements, the flue pipe connection must adhere to a minimum distance of 40 cm.

For assembly and installation without flue pipe cover, a minimum distance of 40 cm must be kept maintained between the connection piece to the chimney and any flammable or combustible materials (see Fig. 2).

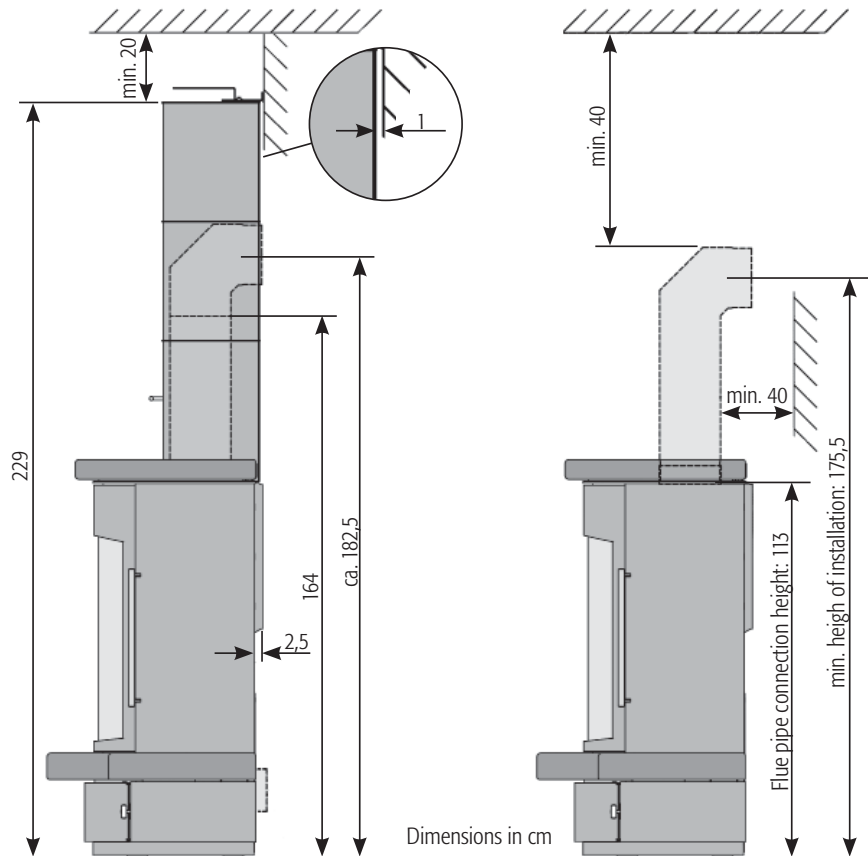
Ceiling connections are only permitted without flue pipe cover and are subject to current local regulations.



#### **WARNING!**

**Flammable flooring materials (e.g., wood, laminate, carpeting,) must be protected with a floorplate made of non-combustible material (e.g., tiles, safety glass, slate, or sheet steel).**

**The size of the floorplate must be larger than the base of the stove by at least 50 cm in front and at least 19 cm at the sides of the stove (Fig. 4).**



**Fig. 1** Installation with flue pipe cover

**Fig. 2** Installation without flue pipe cover

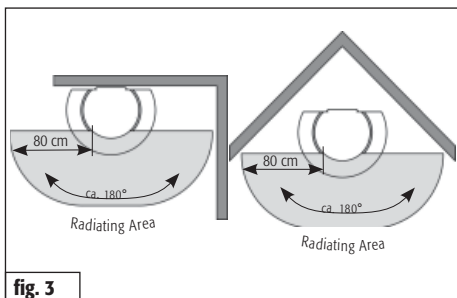


fig. 3

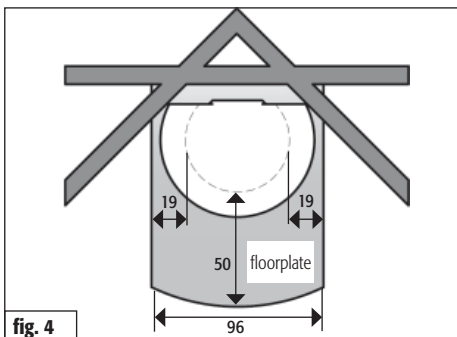


fig. 4

Dimensions in cm

#### 4. Fuel Load Sizes and Thermal Output

The thermal output depends on the amount of fuel you put in the stove. When adding more fuel, please do not exceed the maximum fuel load size of 2,5 kg. Exceeding the maximum fuel load size leads to a danger of overheating, which can result in damage to the stove and the risk of a stove fire.



**NOTE!**

To attain a thermal output of approx. 9 kWm, burn wood logs that weigh 2.5 kg and are no longer than 30 cm in length for about 55 min.



**NOTE!**

To attain a thermal output of approx. 4,5 kWm, burn wood logs that weigh 1 kg and are no longer than 25 cm in length for about 40 min.

The Kairo is intended for intermittent operation, please only apply one fuel layer at a time.

#### 5. Initial Operation



**NOTE!**

During shipment, condensation moisture can accumulate in the stove's interior, which may possibly lead to the appearance of condensation or water on the stove or flue pipes. Please dry off these damp areas immediately.

The surface of your stove was treated in a sandblasting machine before applying the colour coating. Despite careful and thorough inspection, there may still be some residual material in the stove body, which can fall out when your stove is being installed.



**NOTE!**

To prevent any damage, please immediately vacuum up these small steel pellets with a vacuum cleaner.

The first time a stove is operated, the heat development causes the emission of volatile components from the coating, sealing strips and lubricants, and smoke and odours can occur.

At a higher combustion temperature, this one-time process can take between 4 to 5 hours.

To achieve this higher combustion temperature, please increase the fuel quantity recommended in Section 7, „Adding Fuel/ Heating with Nominal Thermal Output“, by approximately 25%.



**CAUTION!**

To prevent adverse effects on health, nobody should stay in the room(s) during this process unless absolutely necessary. Make sure the

**room is well-ventilated and open the windows and outside doors. If needed, use a fan for faster air circulation.**

If the maximum temperature is not reached during the first heating operation, you may notice an odour for a short period of time the next time the stove is used as well.

## 6. Lighting the Fire

The firing up phase should be as short as possible, since higher emissions can occur during this phase.

The slider settings described in Table 1 (see figure on the right) are recommendations that were determined under conformance testing conditions, in compliance with the relevant standard. Depending on the weather conditions and the draught capability of your chimney, accordingly adjust the slider positions for your Kairo to the local conditions.



### NOTE!

**The Kairo may only be operated when the fire box door is closed; the fire box door may only be opened to add fuel.**



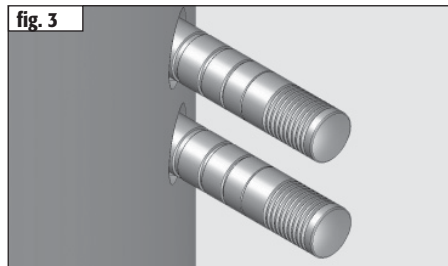
### WARNING!

**Never use spirits, petrol, or other flammable fluids to light the stove.**

## Lighting the Fire

Procedure	Position of Control Elements
Open the throttle flap entirely, if your flue pipe has one	Set handle of throttle flap along the length of the pipe
Open shaking grate	Pull out shaking grate slide
Open secondary and primary air slide completely	Pull out secondary and primary air slide (II) (fig. 8)
Sweep remaining ash and any unburned charcoal into the centre with broom	
Place 2-3 small logs into the middle of the fire box; stack approx. 0.5 kg of dry wood chips on top.	Open fire box door
Light the ignition material at several places.	Close fire box door
Light the material at several points	
Later bring the secondary air slide (II) to the ideal position (c. 15-20 min.)	Set secondary slide (II) to position 3-4 (fig. 9)
Close primary air	

Tab. 1



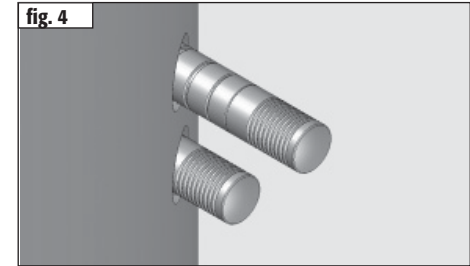
## 7. Adding Fuel / Heating at Nominal Thermal Output

More fuel should be added to the fire when the flames from the previous burning off phase have just gone out.

### Adding Fuel (Wood)

Procedure	Position of Control Elements
Open the throttle flap entirely, if your flue pipe has one	Set handle of throttle flap along the length of the pipe.
Set control elements	Set heating-up air slide (I) to second groove Set secondary air slide (II) to three-quarters (fig. 9)
Slowly open fire box door to prevent smoke from entering the surroundings	
Close shaking grate	Push in shaking grate slide
Add two logs weighting approx. 2.5 kg in total. Place logs with one end to the front of fire box. Add a single layer of combustible	

Tab. 2



## 8. Emptying the Ash Drawer

---

As a safety precaution, please make sure to wait until the ashes are cold before you dispose of them. While the ash collects during the fire, the lid is located under the ash drawer.

Remove both the ash drawer and the lid located underneath it. Slide the lid onto the ash drawer so that it is closed; this prevents ashes from flying around, which in turn means your home stays clean. To place the ash drawer back into the stove, proceed in the reverse order.



### **CAUTION!**

**Piled up ashes can impair or even block the supply of primary air supply to the stove.**

**Please ensure that the air supply path for the primary air between the ash drawer and the bottom of the ash compartment remains clear.**

## 9. Technical Data

The **Kairo**, certified in compliance with **DIN-EN 13240 : 2001 + A2 2004 and Art. 15 a B-VG (Austria)**, can only be operated when the fire box is closed; more than one device can be connected to the chimney.

**VKF-No.:** 13698; **Inspection Report No. (A):** RB BF1-Hn 1169

The following data applies to the chimney characteristics in accordance with EN 13384-1 / 2:

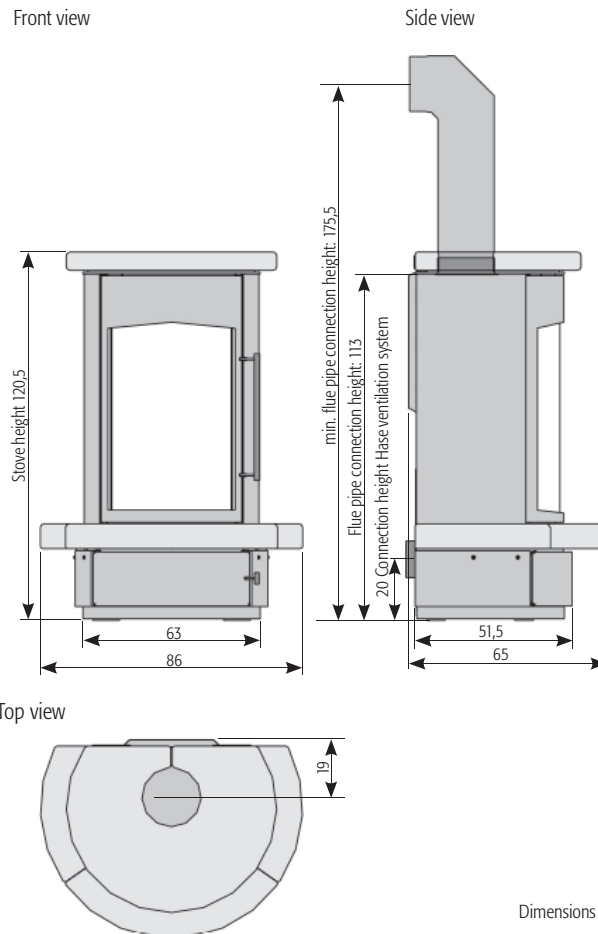
Combustion Values	Wood	
Nominal Thermal Output	9	kW
Waste Gas Mass Flow Rate	8	g/s
Waste Gas Outlet Temp.	310	°C
Min. Supply Pressure at Nominal Thermal Output	11	Pa
CO content at 13% O <sub>2</sub>	917	mg/m <sup>3</sup>
Efficiency	78	%
Particulate	37	mg/m <sup>3</sup>

Depending on the insulation of the building, the nominal thermal output of **9 kW** indicated on **35 - 130 m<sup>2</sup>** (subject to change)

Dimensions:	Height	Width	Depth
<b>Stove</b>	120,5 cm	86 cm	65 cm
<b>Fire box</b>	49 cm	40 cm	31 cm

Weight (ceramic / soapstone):	260 / 327	kg
Fire Box Opening:	1800	cm <sup>2</sup>
Flue pipe diameter:	18	cm
Pipe diameter of Hase ventilation system*	10	cm

\* For separate air supply in low-energy houses and insufficient combustion air supply in the room where the stove is installed



Dimensions in cm

## 10. CE Declaration of Conformity

---

The original Declaration of Conformity and associated documents are available from the manufacturer upon request.

The Manufacturer: Hase Kaminofenbau GmbH  
Niederkircherstr. 14  
54294 Trier / Germany

Hereby declares that the room heating appliance for use  
with solid fuels, bearing the trade name:

### **Kairo**

complies with the stipulations and provisions of the:

CE Construction Products Directive 89/106/EEC and the M129 Mandate  
and is in compliance with the following harmonised standard:

EN 13240:2001+EN 13240:2001/ A2: 2004

The notified testing institute listed below has performed the inspection and  
testing of the room heating appliance for use with solid fuels in regards  
to conformity with the requirements specified by the standard:

RWE Power AG  
Feuerstättenprüfstelle  
D-50226 Frechen  
Kennziffer: NRW 16

Trier, Germany, dated 17.01.2011

Fernando Najera, Executive Manager

Please observe the safety notes and precautions contained in the installation  
and operating instructions that are shipped with the product.



## Beste klant,

Deze gebruikshandleiding bevat belangrijke informatie om uw kachel Kairo veilig en goed te kunnen gebruiken. Lees ze voor de eerste ingebruikname a.u.b. zorgvuldig door.

Bij uw kachel Kairo zit ook een algemene gebruikshandleiding (deel II) met meer informatie en nuttige tips over hoe u uw Hase kachel moet gebruiken.

Veel plezier met uw nieuwe kachel Kairo.

Met vriendelijke groeten,  
Hase Kaminofenbau GmbH

## Inhoudstafel

	Pagina
1. Algemeen .....	39
1.1. Definitie van de waarschuwingsinstructies .....	39
2. Bedieningselementen .....	40
3. Veiligheidsafstanden .....	41
4. Brandstofhoeveelheden en verwarmingsvermogen .....	42
5. Eerste ingebruikname .....	42
6. Aanwakkeren .....	43
7. Hout bijvoegen / Stoken met nominale capaciteit .....	43
8. Aslade leegmaken .....	44
9. Technische gegevens .....	45
10. EG-conformiteitsverklaring .....	46

## Pagina

## 1. Algemeen

Dit deel is erg belangrijk, want dient als toelichting bij deze technische documentatie. De inhoud van de teksten werd uiterst zorgvuldig uitgewerkt. Ziet u toch nog tekortkomingen of merkt u fouten op? Aarzel dan niet om met ons contact op te nemen.

© Hase Kaminofenbau GmbH

### 1.1 Definitie van de waarschuwingsinstructies



#### **WAARSCHUWING!**

**Dit symbool dient als waarschuwing voor een mogelijk gevaarlijke situatie. Indien u deze waarschuwing niet in acht neemt, kunt u zware verwondingen oplopen met zelfs de dood tot gevolg.**



#### **OPGELET!**

**Dit teken wijst op een mogelijk gevaarlijke situatie. Indien u dit niet in acht neemt, kunt u materiële of fysieke schade oplopen.**



#### **TIP!**

**Hier vindt u bijkomende tips voor gebruik en nuttige informatie terug.**

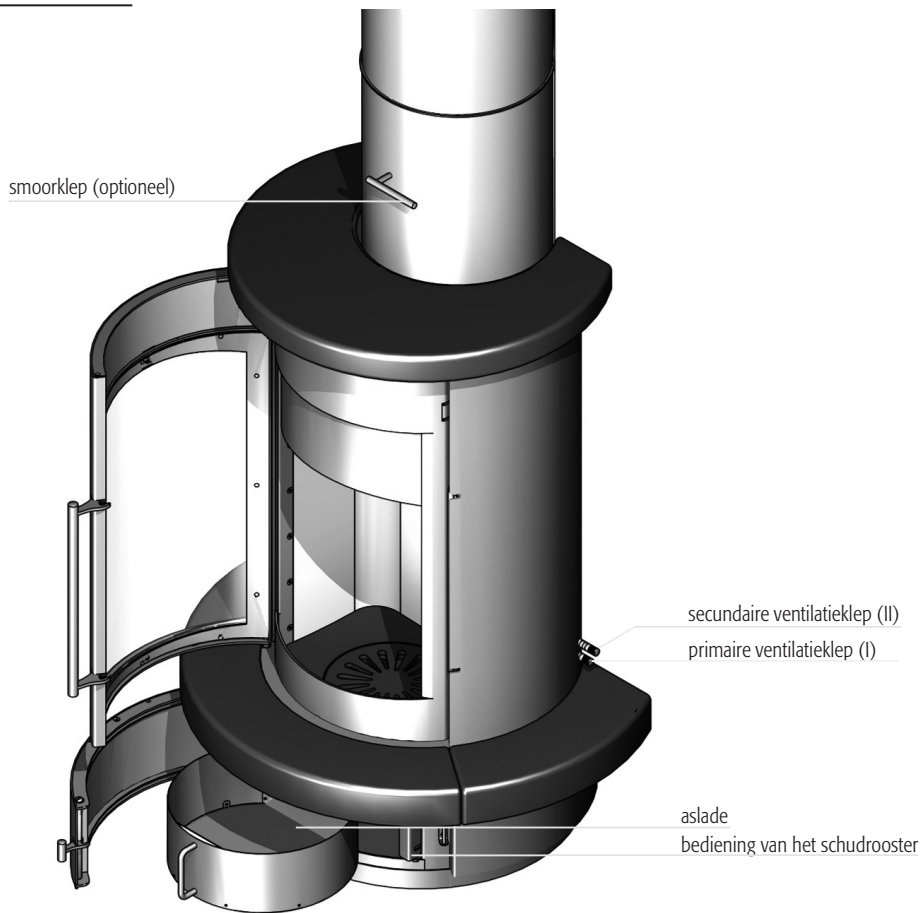


#### **MILIEU!**

**De informatie bij deze aanduiding gaat over hoe de kachel veilig en ecologisch te gebruiken, en over de milieuwetgeving.**

## 2. Bedieningselementen

---



### 3. Veiligheidsafstanden

De bovenbuis van de kachel (sierbekleding van de rookgasafvoerbuis) moet 1 cm van de achterliggende wand staan. Ten opzichte van een brandgevoelig plafond is een minimale afstand van 20 cm noodzakelijk (zie figuur 1).

Indien de kachel zonder bovenbuis wordt opgesteld, moet de afstand tussen het aansluitstuk en brandgevoelige materialen minimaal 40 cm zijn (zie figuur 2).

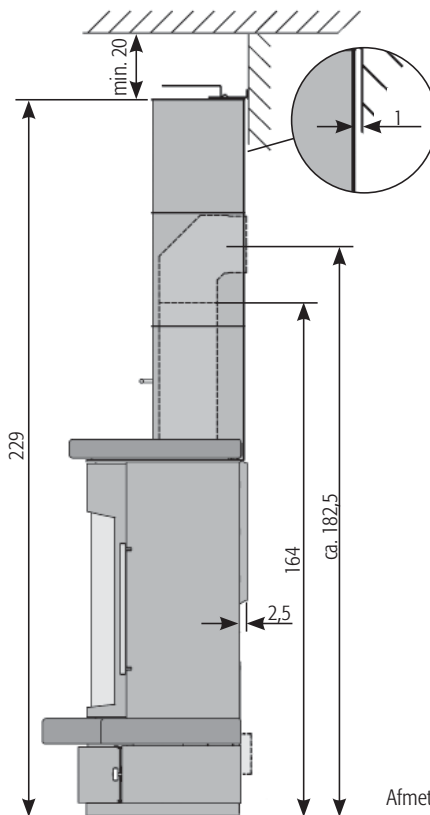
Een plafondaansluiting is enkel toegestaan zonder bovenbuisbekleding.



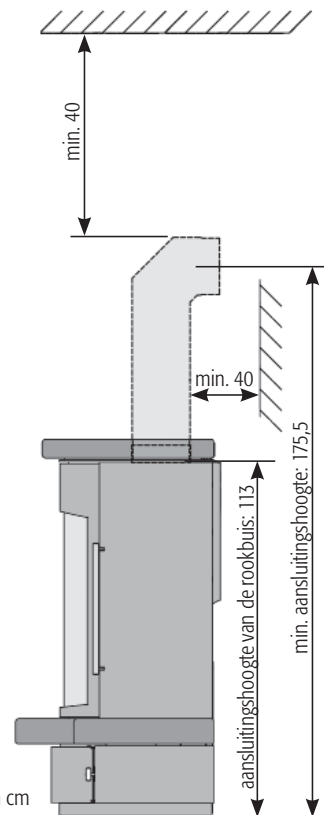
#### **WAARSCHUWING!**

**Wanneer de vloerbekleding uit brandbare materialen bestaat (zoals hout, laminaat of tapijt), verplicht de brandreglementering u om een onbrandbare vloerplaat te leggen (uit tegels, veiligheidsglas, leisteen of staal).**

**De vloerplaat moet vooraan minstens 50 cm en langs de zijkanten minstens 19 cm onder de kachel uitkomen (fig. 4).**

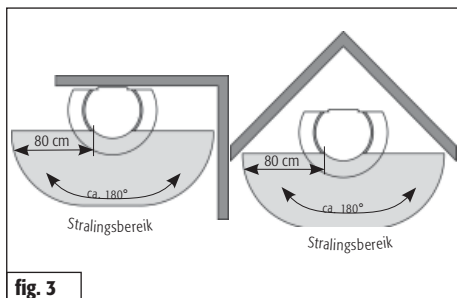


**Fig. 1** installie met kachelschoorsteen

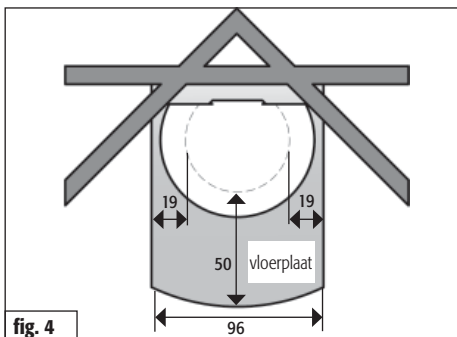


**Fig. 2** installie zonder kachelschoorsteen

Afmetingen in cm



Afmetingen in cm



Afmetingen in cm

#### 4. Brandstofhoeveelheden en verwarmingsvermogen

De hoeveelheid brandstof die u in de kachel legt, is bepalend voor het verwarmingsvermogen. Vul telkens maximaal 2,5 kg brandstof aan. Wanneer u deze hoeveelheid overschrijdt, bestaat gevaar voor oververhitting. De kachel kan dan beschadigd raken en er kan brand in ontstaan.



**TIP!**

**Met ongeveer 1,5 kg brandhout met een lengte van max. 25 cm en een verbrandingstijd van ongeveer 45 minuten verkrijgt u een vermogen van ongeveer 6 kW.**



**TIP!**

**Met ongeveer 0,6 kg brandhout met een lengte van max. 25 cm en een verbrandingstijd van ongeveer 40 minuten verkrijgt u een vermogen van ongeveer 3,3 kW.**

De Kairo is een kachel voor niet-continu gebruik. Vul daarom telkens maar één laag brandstof bij.

#### 5. Eerste ingebruikname



**TIP!**

**Tijdens het transport tot bij u thuis kan zich condensaatvocht binnenin de kachel verzamelen. In bepaalde omstandigheden kan dit leiden tot het lekken van water uit de kachel of de rookbuizen. Droog in dat geval de vochtige plekken onmiddellijk af.**

Het oppervlak van uw kachel wordt vóór het aanbrengen van de lak gezandstraald. Ondanks een zorgvuldige controle kan het niet uitgesloten worden dat wat van de stalen kogeltjes die daarvoor gebruikt worden in de kachel achterblijven.



**TIP!**

**Om een mogelijke beschadiging te voorkomen, verzoeken wij u deze stalen kogeltjes onmiddellijk met een stofzuiger te verwijderen.**

Tijdens de eerste ingebruikname van elke kachel komen door de hitteontwikkeling vluchtige bestanddelen vrij, die in de deklagen van de kachel, in de afsluitbanden en in de smeermiddelen zitten. Dit gaat ook gepaard met rook- en geurontwikkeling.

Dit gebeurt wanneer de temperatuur voor het eerst wordt opgedreven en houdt zo'n 4 tot 5 uur aan. Voeg om deze temperatuur te kunnen halen 25% brandstof toe bovenop de in hoofdstuk 7 „Hout bijvoegen / Stoken met nominale capaciteit“ aanbevolen hoeveelheid.



**OPGELET!**

**Om gezondheidsredenen mag tijdens de eerste ingebruikname niemand onnodig in de ruimtes in kwestie aanwezig zijn. Zorg voor een goede**

**ventilatie en open vensters en buitendeuren.  
Gebruik indien nodig een ventilator om de  
lucht sneller te verversen.**

Wanneer de maximale temperatuur bij het eerste gebruik nog niet bereikt werd, is het mogelijk dat er zich later nog een zekere geurontwikkeling voordoet.

## 6. Aanwakkeren

Tijdens het aanwakkeren kunnen hogere emissiewaarden voorkomen. Deze fase moet dan ook zo kort mogelijk gehouden worden.

De in tabel 1 (zie figuur rechts) beschreven instellingen van de afsluiters zijn aanbevelingen. Zij werden tijdens tests in overeenstemming met de norm uitgewerkt. U dient op grond van de weersomstandigheden en de trek van uw schoorsteen de afsluiters van uw Kairo aan de plaatselijke omstandigheden aan te passen.



**TIP!**

**De Kairo mag enkel worden gebruikt met een gesloten deur. De deur van de stookruimte mag enkel worden geopend om hout bij te vullen.**



**WAARSCHUWING!**

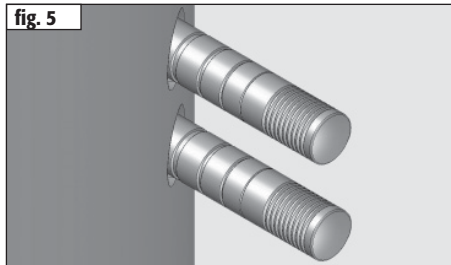
**Gebruik voor het aansteken nooit benzine, alcohol of andere brandbare vloeistoffen.**

### Aanwakkeren

Procedure	Stand van de bedieningselementen
Eventueel aanwezige smookklep volledig openen	Greep smookklep in lengterichting van de buis zetten
Schudrooster openen	Schudroosterschuijf uittrekken.
Primaire en Secundaire luchtschuijf volledig openen	Primaire en Secundaire ventilatieschuijf (I) uittrekken (fig. 5)
Asresten en evt. niet verbrande houtskool verwijderen of met een borstel naar het midden vegen	
Leg aanmaakmateriaal in het midden van de verbrandingsruimte en leg daarop ongeveer een halve kilo houtspaanders	Open de deur van de verbrandingsruimte.
Stek het aanmaakmateriaal op verschillende plaatsen aan.	Sluit de deur van de verbrandingsruimte.
De secundaire ventilatieschuijf (II) zet u later op de ideale stand (ca. 15-20 min.)	Secundaire ventilatieschuijf (II) op stand 3-4 (fig. 6)
Primaire lucht sluiten	Primaire ventilatieschuijf sluiten

Tab. 1

fig. 5



## 7. Hout bijvoegen / Stoken met nominale capaciteit

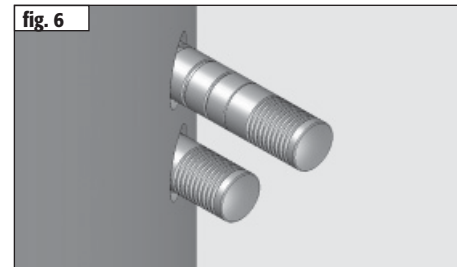
Het bijvoegen van hout moet gebeuren wanneer de vlammen van de vorige verbranding pas gedoofd zijn.

### Hout bijvoegen

Procedure	Stand van de bedieningselementen
Eventueel aanwezige smookklep volledig openen.	Greep van de smookklep in lengterichting van de buis zetten.
Bedieningsknoppen instellen.	Primaire ventilatieschuijf (I) op de tweede inkerving. Secundaire ventilatieschuijf (II) op inkerving 3-4 (fig. 6)
Deur van stookkamer langzaam openen, zodat er geen rook in het vertrek komt.	
Schudrooster sluiten.	Schuijf van het schudrooster uittrekken
Twee houtblokken van samen ca. 2,5 kg in lengterichting bijvullen. Slechts één laag brandstof bijvullen.	

Tab. 2

fig. 6



## 8. Aslade leegmaken

---

Maak de aslade alleen maar leeg wanneer de assen afgekoeld zijn. Tijdens het opnemen van de assen bevindt het deksel zich onder de aslade.

Neem de aslade uit de kachel, samen met het deksel dat zich eronder bevindt. Schuif het deksel op de aslade zodat deze afgesloten is. De lichte as kan nu niet opvliegen en uw woning blijft schoon. Het weer inbrengen van de aslade geschiedt in omgekeerde volgorde.



### **OPGELET!**

**Wanneer de as zich te hoog ophoopt, dan kan dit de toevoer van primaire lucht bemoeilijken of zelfs blokkeren. Zorg ervoor dat er onder de aslade primaire lucht doorheen kan.**

## 9. Technische gegevens

Kachel **Kairo**, gecontroleerd volgens **DIN-EN 13240 : 2001 + A2 2004 e Art. 15 a B-VG (Oostenrijk)** mag enkel worden gebruikt wanneer de stoekkamer dicht is en mag slechts als enig toestel voor één schoorsteen worden gebruikt.

**VKF-Nr.:** 13698; **Controleverslag nummer (A):** RB BF1-Hn 1169

Voor de afmetingen van de schoorsteen volgens EN 13384-1/2 gelden de volgende gegevens:

Brandwaarden	Hout	
Nominale warmtecapaciteit	9	kW
Uitlaatgas-massastroom	8	g/s
Nisbustemperatuur	310	°C
Minimum persdruk bij nominale verwarmingscapaciteit	11	Pa
CO- gehalte bij 13% O <sub>2</sub>	917	mg/m <sup>3</sup>
Rendement	78	%
Fijnstof	37	mg/m <sup>3</sup>

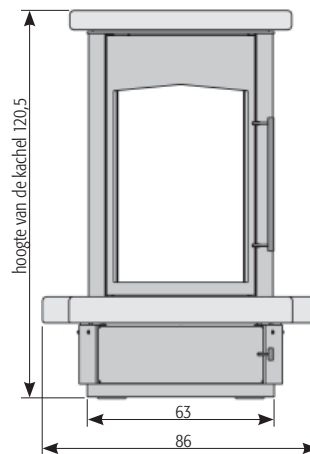
De op het typeplaatje aangegeven nominale verwarmingscapaciteit van **9 kW** is naargelang van de isolatie van het gebouw voldoende voor **35 - 130 m<sup>2</sup>** (onder voorbehoud)

Afmetingen:	hoogte	breedte	diepte
<b>kachel</b>	120,5 cm	86 cm	65 cm
<b>stoekkamer</b>	49 cm	40 cm	31 cm

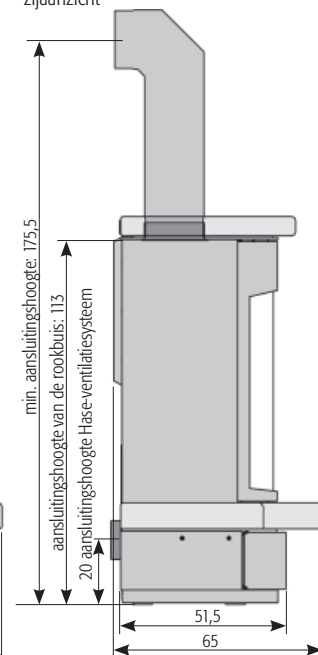
Gewicht (tegelkachel / speksteen):	260 / 327	kg
Opening van de stoekkamer:	1800	cm <sup>2</sup>
Diameter van het rookkanaal:	18	cm
Buisdiameter van het Hase-ventilatiesysteem*	10	cm

\* Voor een afzonderlijke luchttoevoer in passiefhuizen en bij onvoldoende luchttoevoer in de kamer waar de kachel staat

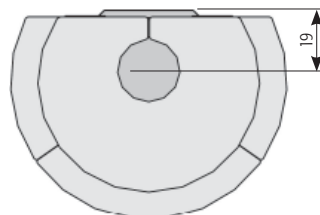
vooraanzicht



zijaanzicht



bovenaanzicht



Afmetingen in cm

## 10. EG - conformiteitsverklaring

---

Het origineel van de conformiteitsverklaring en de bijbehorende documenten werden bij de producent neergelegd

De fabrikant: Hase Kaminofenbau GmbH  
Niederkircherstr. 14  
D-54294 Trier

verklaart hiermee, dat de ruimteverwarmingsapparatuur  
voor vaste brandstoffen met de handelsnaam :

### **Kairo**

conform is met de bepalingen van de:

EG-richtlijn voor bouwproducten 89/106/EWG en het mandaat M129

en overeenkomt met de volgende geharmoniseerde norm:

EN 13240:2001+EN 13240:2001/ A2: 2004

De ruimteverwarmingsapparatuur voor vaste brandstoffen werd voor wat betreft de  
in de norm gestelde eisen getest door het volgende genotificeerde keuringsbureau:

RWE Power AG  
Feuerstättenprüfstelle  
D-50226 Frechen  
Kennziffer: NRW 16

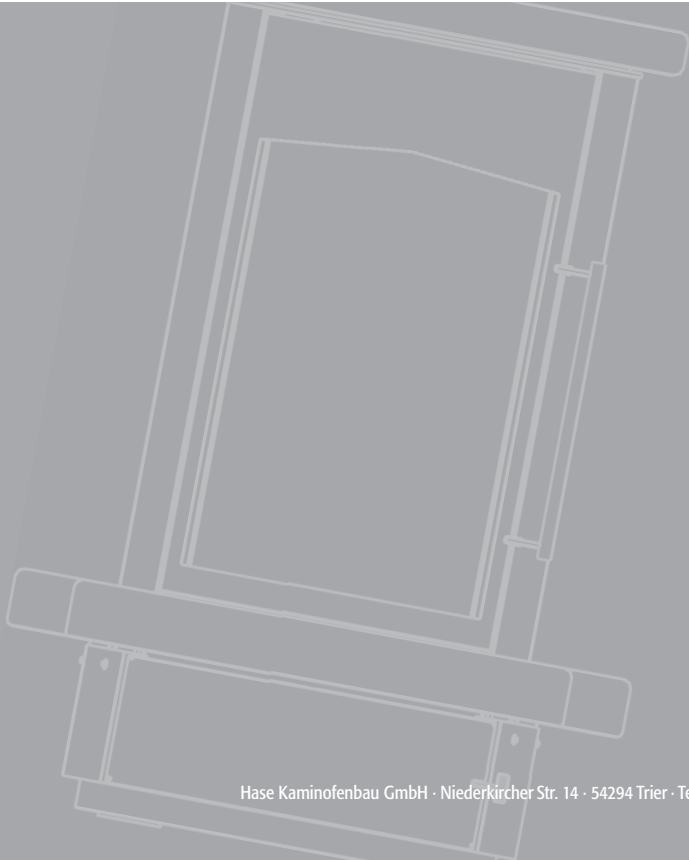
Trier, 17.01.2011

Fernando Najera, bedrijfsleider

De veiligheidsinstructies voor de bij het product behorende montage  
en bedieningsinstructie dienen in acht genomen te worden.



# hase



Hase Kaminofenbau GmbH · Niederkircher Str. 14 · 54294 Trier · Tel.: +49(0)651 82 69-0 · Fax: +49(0)651 82 69 118 · info@hase.de · www.hase.eu